

CORUTEC s.r.o.

sídlo: Horná 13, 974 01 Banská Bystrica  
prevádzka 1: Magnézitárska 2/A 040 13 Košice  
prevádzka 2: Pözevanska 12, 821 04 Bratislava  
IČO: 455 841 68 IČDPH: SK 2023067574

"Veřejná zdravotní neotvřená"

"Gastro technologická technika"

18992

KANCELÁRIJNÝ ZÁPIS	
Dňa:	18.12.2014
Príjem:	140
Číslo zápisu:	R 020 - 1863
Druh:	Príjem
Príjemca:	140
Príjem:	140

1

07.12.2014

Príjem

Kancelária Národnej rady Slovenskej

Návestie Alexandra Dubčeka 1

812 80 Bratislava

21.11.14

CORTEC s.r.o.  
sídllo: Horná 13, 974 01 Banská Bystrica  
prevádzka 1: Magnézitárska 2/A, 040 13 Košice  
prevádzka 2: Požiariska 12, 821 04 Bratislava  
IČO: 455 841 68 IČ DPH: SK 202306757

"Ostatné"

1.

Em 71 to

**Zoznam predložených dokladov:**

1.) Identifikácia uchádzača { Príloha č.6 )	1/68
2.) Vyhlásenie uchádzača ( Príloha č. 7A)	2/68
3.) Vyhlásenie uchádzača ( Príloha č. 8 )	3/68
4.) Výpis zo zoznamu podnikateľov	4/68-5/68
5.) Výpis zo zoznamu hospodárskych subjektov	6/68-8/68
6.) Osvedčovacia doložka	9/68
7.) Bankové potvrdenie	10/68
8.) Čestné prehlásenie	11/68
9.) Potvrdenie o zmluvnej dodávke 2014	12/68
10.) Potvrdenie o zmluvnej dodávke 2015	13/68
11.) Potvrdenie o zmluvnej dodávke 2016	14/68
12.) Opis gastro technológie kuchyne	15/68 - 54/68
13.) Návrh Zmluvy o dielo ( Príloha č. 5 )	55/68 - 67/68
14.) Zábezpeka	68/68
15.) DVD nosič	

**Príloha č. 6 Identifikácia uchádzača**

**IDENTIFIKÁCIA UCHÁDZAČA**

**IDENTIFIKÁCIA UCHÁDZAČA**

**Nadlimitná zákazka na dodanie tovaru postupom verejnej súťaže bez využitia**

**elektronického trhoviska na predmet:**

Obchodný názov/Obchodné meno: CORTEC s.r.o.

Sídlo/Miesto podnikania/Adresa pobytu: sídlo: Horná 13, 974 01 Banská Bystrica  
prev.l-korešp.adr.: Magnezitárska 2/A, 040 13 KE, prev.2: Rožňavská 12, 821 04

ĪČO: 45584168

DIC: 2023067574

IC DPH: SK2023067574

Zapísaný v OR OS BB dňa 13.04.2017 Oddiel: Sro Vložka číslo: 29751/S

Štatutárni zástupcovia podľa dokladu o oprávnení poskytovať službu  
(podnikať): Róbert Gerec konateľ

Bankové spojenie: VUB a.s.

Číslo bankového účtu v tvare IBAIM: SK 19 0200 0000 0027 6996 2451/SUBASKBX

Kontaktná osoba: 1\* Róbert Gerec 2. Peter Fabiš 0905 309 492, cortecba@cortec.sk

Kontaktné tel. číslo: 1.0905 632

Kontaktný e-mail: 1. robo@cortec.sk

Webové sídlo: www.cortec.sk

**V Bratislave dňa 07.11.2017**

**Róbert Gerec**

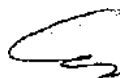

J yfcc/iodníf a gastronomické  
laríadenta t Horná 13

V<sup>7401</sup> Banská Bystrica

2168

## Príloha č. 7A Vyhlásenie uchádzača

### VYHLÁSENIE UCHÁDZAČA

#### UCHÁDZAČ

Obchodný názov/Obchodné meno: CORTEC s.r.o.

Sídlo/Miesto podnikania/Adresa pobytu: Horná 13, 974 01 Banská

Bystrica IČO: 45584168

Meno, priezvisko štatutárneho zástupcu/zástupcov: Róbert Gerec konateľ

**Vyhlasuje, že** vo verejnom obstarávaní nadlimitnej zákazky na dodanie tovaru postupom verejnej súťaže bez využitia elektronického trhoviska na predmet: **„Gastro technológia kuchyne“**, ktoré vyhlásila Kancelária Národnej rady Slovenskej republiky ako verejný obstarávateľ (ďalej len „verejný obstarávateľ“):

- 1) súhlasí s podmienkami** postupu zadávania zákazky, ktoré určil verejný obstarávateľ v príslušnom oznámení o vyhlásení verejného obstarávania a v príslušných súťažných podkladoch;
- 2) všetky predložené doklady a údaje** uvedené v ponuke **sú pravdivé a úplné;**
- 3) je dôkladne oboznámený** s celým obsahom príslušných súťažných podkladov, s návrhom obchodných podmienok (návrhom Zmluvy o dielo);
- 4) predkladá iba jednu ponuku, vystupuje voči verejnému obstarávateľovi samostatne a nie je** v predmetnom verejnom obstarávaní **členom skupiny dodávateľov**, ktorá predkladá ponuku.

Zároveň týmto **udeľuje verejnému obstarávateľovi súhlas na použitie** predloženej/doručenej **ponuky a jej častí** v zmysle ustanovení zákona č. 343/2015 Z. z. o verejnom obstarávaní a o zmene a doplnení niektorých zákonov v znení neskorších predpisov.

V Bratislave dňa 07.11.2017

Róbert Gerec

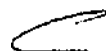

**Príloha č. 8 - Vyhlásenie uchádzača o využití subdodávateľov**

**VYHLÁSENIE UCHADZACA O  
VYUŽITÍ**

**UCHÁDZAČ**

Obchodný názov/Obchodné meno: CORTEC s.r.o,

Sídlo/Miesto podnikania/Adresa pobytu: Horná 13, 974 01 Banská

Bystrica IČO: 45584168

Meno, priezvisko štatutárneho zástupcu/zástupcov: Róbert Gerec .konateľ

**Vyhlasuje/Vyhlasujú, že** v rámci verejného obstarávania nadlimitnej zákazky na dodanie tovaru postupom verejnej súťaže bez využitia elektronického trhoviska na predmet: „**Gastro technológia kuchyne**“, ktoré vyhlásila Kancelária Národnej rady Slovenskej republiky ako verejný obstarávateľ,

- **nemá/nemajú úmysel využiť pri zadaní identifikovanej zákazky subdodávateľov a celý predmet zákazky poskytne vlastnými kapacitami \***

**V Bratislave dňa 07.11.2017**

**Róbert Gerec**

  
**'CORTEC\***  
obchodné a *gastronomické* xartadenla  
Horná 13  
^974 Q1 Banaká Bystrica^

## ÚRAD PRE VEREJNÉ OBSTARÁVANIE

Úrad pre verejné obstarávanie podľa § 133 ods. 1 zákona č. 25/2006 Z. z. o verejnom obstarávaní a o zmene a doplnení niektorých zákonov v znení neskorších predpisov vydáva

# Výpis

zo zoznamu podnikateľov

**Obchodné meno a sídlo (miesto podnikania):** CORTEC s.r.o.  
Magnezit ár skct or. č.: 2/A, súp.: 1720  
040 13 Košice

**Predmet podnikania:**

- výroba strojov a prístrojov pre domácnosť,
- sprostredkovateľská činnosť v oblasti obchodu,
- sprostredkovateľská činnosť v oblasti služieb,
- kúpa tovaru na účely jeho predaja konečnému spotrebiteľovi (maloobchod) alebo iným prevádzkovateľom živnosti (veľkoobchod),
- výroba elektromotorov, rozvádzačov, káblov a batérií,
- oprava a údržba potrieb pre domácnosť, športových potrieb a výrobkov jemnej mechaniky,
- baliace činnosti, manipulácia s tovarom,
- prenájom hnutelných vecí,
- skladovanie,
- reklamné a marketingové služby.
- sprostredkovateľská činnosť v oblasti výroby,
- výroba čerpadiel, kompresorov, ventilov a armatúr,
- výroba chladiacich, ventilačných a filtračných zariadení,
- prenájom nehnuteľností spojený s poskytovaním iných než základných služieb spojených s prenájomom,
- uskutočňovanie stavieb a ich zmien,
- prípravné práce k realizácii stavby,
- dokončovacie stavebné práce pri realizácii exteriérov a interiérov

**Štatutárny orgán:**

Róbert Gerec

**Identifikačné číslo organizácie (ICO):** 45584168

**Identifikačné číslo záznamu:** 2013/07-PO-D0653

**Platnosť zápisu do:** 31. 07. 2016

**Podnikateľ preukázal splnenie podmienok účasti podľa § 26 ods. 1:**

» písm. a) a b) výpisom z registra trestov pre Róbert Gerec vydal(a) Register trestov Generálnej prokuratúry Slovenskej republiky. Kvetná 13. 814 2J Bratislava, dňa 28. 06. 2013, pod číslom A13MPORMJ2EO



« písm. c) potvrdením príslušného súdu (konkurz, likvidácia)  
vydal(a) Okresný súd Košice k Tichá 21, 04i 60 Košice dňa 28.  
06. 2013, pod číslom BCp/1332/2013

vydal(a) Okresný súd Košice I, Tichá 21, 041 60 Košice  
dňa 28. 06. 2013, pod číslom Lp 732/13 Sro 25890/V

- písm. d) potvrdením sociálnej a zdravotných poisťovní  
vydal(a) Sociálna poisťovňa, pobočka Košice , Festivalové nám. 1, 041 84 Košice dňa  
02. 07. 2013, pod číslom 64033-142/2013-KEM  
vydal(a) DÓVERA zdravotná poisťovňa, a.s., pobočka xxxxx, Cintorínska 5, xxxxx xxxxx dňa  
26. 06. 2013, pod číslom PV13034887
- písm. e) potvrdením miestne príslušného daňového úradu  
vydal(a) Daňový úrad Košice , Rozvojová 2, 041 90 Košice dňa  
02. 07. 2013, pod číslom 9800301/5/3182046/2013
- písm. f) dokladom o oprávnení dodávať tovar, uskutočňovať stavebné práce alebo  
poskytovať službu  
výpis z obchodného registra , vydal(a) Okresný súd Košice I, Tichá 21,041 60 Košice dňa  
18. 07. 2013, pod číslom el-15891/2013/V
- písm. h) čestným vyhlásením  
zo dňa 18.07.2013
- písm. i) čestným vyhlásením  
zo dňa 18. 07. 2013
- 9 písm. j) čestným vyhlásením zo  
dňa 18.07.2013

Ing. Anna Juráková, PhD.  
riaditeľka odboru vestníka a zoznamov

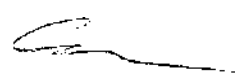

N  
K  
H  
R  
R  
R  
R  
R  
R  
I  
R  
I  
I



**- J RAD PRE VEREJNÉ OBSTARÁVANIE**  
unajská 68, P. O. BOX 58, 820 04  
Bratislava 24

## VÝPIŠ ZO ZOZNAMU HOSPODÁRSKÝCH SUBJEKTOV

„■ O- /

^dl'a^g 157 zákona č. 343/2015 Z. z. o verejnom obstarávaní a o zmene a doplnení niektorých zákonov

**Obchodné meno/Názov:** CORTEC s.r.o.

**Sídlo/Miesto podnikania:** Horná 13  
974 01 Banská Bystrica

**IČO:** 45584168

**Zoznam členov štatutárneho orgánu:** štatutárny orgán: Róbert Gerec

**Registračné číslo:** 2016/07-PO-D0653

**Platnosť zápisu od:** 31.07. 2016 31.07.

**Platnosť zápisu do:** 2019

**Dátum zmeny údajov:**

### Spôsob konania:

V mene spoločnosti koná každý jej konateľ samostatne. Pri právnych úkonoch vykonaných v písomnej forme pripojí k obchodnému menu spoločnosti svoj podpis spolu s uvedením funkcie konateľa.

### Predmet podnikania:

- výroba strojov a prístrojov pre domácnosť,
- sprostredkovateľská činnosť v oblasti obchodu,
- sprostredkovateľská činnosť v oblasti služieb,
- kúpa tovaru na účely jeho predaja konečnému spotrebiteľovi (maloobchod) alebo iným prevádzkovateľom živnosti (veľkoobchod),
- výroba elektromotorov, rozvádzačov, káblov a batérií,
- oprava a údržba potrieb pre domácnosť, športových potrieb a výrobkov jemnej mechaniky,
- baliace činnosti, manipulácia s tovarom,
- prenájom hnutelných vecí,
- skladovanie,
- reklamné a marketingové služby,
- sprostredkovateľská činnosť v oblasti výroby,
- výroba čerpadiel, kompresorov, ventilov a armatúr,
- výroba chladiacich, ventilačných a filtračných zariadení,
- prenájom nehnuteľností spojený s poskytovaním iných než základných služieb spojených s prenájomom,
- uskutočňovanie stavieb a ich zmien,
- prípravné práce tc realizácii stavby,
- dokončovacie stavebné práce pri realizácii exteriérov a interiérov,
- čistiace a upratovacie služby,
- finančný leasing,
- faktoring a forfaiting



**Zoznam dokladov podľa § 32 ods. 2, ktorými hospodársky subjekt preukázal splnenie podmienok účasti týkajúcich sa osobného postavenia**

Podmienka účasti podľa § 32 ods. 1	Druh dokladu	Vydal/a	Dátum vydania	Číslo dokladu
§32 ods. 1 a)	výpis z registra trestov pre CORTEC s.r.o.	Register trestov Generálnej prokuratúry Slovenskej republiky, Kvetná 13, 814 23 Bratislava	26. 07. 2016	AI004LM0BDIJ
	výpis z registra trestov pre Róbert Gerec	Register trestov Generálnej prokuratúry Slovenskej republiky, Kvetná 13, 814 23 Bratislava	16. 05. 2016	AI004LF030DD
§32 ods. 1 d)	potvrdenie súdu (konkurz)	Okresný súd Banská Bystrica, Skuteckého 28, 975 59 Banská Bystrica	17. 06. 2016	SPZ 34796/16, Sro 29751/S KOVL: 639/19
	potvrdenie súdu (likvidácia)	Okresný súd Banská Bystrica, Skuteckého 28, 975 59 Banská Bystrica	17. 06. 2016	SPZ 34796/16, Sro 29751/S KOVL: 639/19
	potvrdenie súdu (reštrukturalizácia)	Okresný súd Banská Bystrica, Skuteckého 28, 975 59 Banská Bystrica	17. 06. 2016	SPZ 34796/16, Sro 29751/S KOVL: 639/19
§32 ods. 1 b)	potvrdenie Sociálnej poisťovne	Sociálna poisťovňa, pobočka Košice, Festivalové nám. 1, 041 84 Košice	06. 06. 2016	42838-267/2016-KE M
	potvrdenie zdravotnej poisťovne	Všeobecná zdravotná poisťovňa, a. s., krajská pobočka Košice, Senný trh 1, 040 01 Košice	03. 06. 2016	P001164301690
	potvrdenie zdravotnej poisťovne	DÓVERA zdravotná poisťovňa, a.s., pobočka xxxxx, Cintorínska 5, xxxxx xxxxx	07. 06. 2016	PV16060669
	potvrdenie zdravotnej poisťovne	Union zdravotná poisťovňa a. s., Hlavná 117, 040 01 Košice	07. 06. 2016	177/2016/71203
§32 ods. 1 c)	potvrdenie daňového úradu	Daňový úrad Banská Bystrica, Nová 13, 974 04 Banská Bystrica	29. 06. 2016	103417377/2016
§32 ods. 1 e)	výpis z obchodného registra	Okresný súd Banská Bystrica, Skuteckého 28, 975 59 Banská Bystrica	29. 06. 2016	el-38909/2016/S

*m*

§32 ods. 1 f)	čestné vyhlásenie	-	29. 06. 2016	-
------------------	-------------------	---	--------------	---

**A**

**ÚRAD PRE VEREJNÉ  
OBSTARÁVANIE**

**Osvedčovacia doložka**

Na základe žiadosti od spoločnosti: *CORTEC s.r.o.*  
*Horná 13*  
*974 01 Banská Bystrica*  
*IČO: 45584168*

Úrad pre verejné obstarávanie (ďalej len „úrad“) osvedčuje, že táto listina je listinnou podobou výpisu zo zoznamu hospodárskych subjektov vo forme elektronického odpisu z informačného systému úradu, pozostávajúca z 3 listov/3 strán. Listinná podoba výpisu sa doslovne zhoduje s údajmi uvedenými v elektronickom odpise podpísaným zaručeným elektronickým podpisom.

Osvedčený výstup je zapísaný v evidencii osvedčujúcej osoby pod poradovým číslom: ODZP-1999/2016

**Dátum vyhotovenia:**  
03.10.2016

**Miesto vyhotovenia:**  
Bratislava

**Dátum a čas vyhotovenia el. odpisu:**  
29.09.2016,14:24:28

**Meno zamestnanca Úradu pre verejné  
obstarávanie: Ing. Anna Juráková, PhD.**

t ■

# FŠIVÚBBANKA

Váš list číslo/zo dňa

**CORTEC s.r.o.**

Naše číslo

**157/82400/2017**

**Magnezitárska 2/A**

**040 13 Košice**

Vybavuje/linka

**Ing. Renáta Zbojánová / tel. 0904756231**

Miesto/dátum

**Košice/09.11.2017**

Vec

## Bankové potvrdenie

Na základe Vašej žiadosti zo dňa 07.11.2017 Vám predkladáme nasledovnú informáciu:

názov spoločnosti: **CORTEC s.r.o.**  
 sídlo: **Horná 13,974 01 Banská Bystrica**  
 IČO: **45 584 168**

- účet spoločnosti v posledných troch rokoch nebol a ani v súčasnosti nie je v nepovolenom debete
- voči banke si spoločnosť plní všetky záväzky, ktoré vyplývajú zo zriadenia bežného účtu
- spoločnosť nemá v banke úver
- účet spoločnosti v posledných troch rokoch nebol a ani v súčasnosti nie je predmetom exekúcie

Bankové potvrdenie je vystavené pre účely verejnej súťaže.

S pozdravom



Ing. Martin Sopko  
manažér klientskych vzťahov senior

VÚB, a.s.  
Mlynské nivy 1  
829 90 Bratislava 25  
82400/01



Ing. Renáta Zbojánová  
manažér klientskych vzťahov senior

Všeobecná úverová banka, a.s.  
Mlynské nivy 1, 829 90 Bratislava 25,  
Obchodný register: Okresný súd Bratislava I  
Oddiel: Sa, vložka číslo: 341/B, IČO:

Všeobecná úverová banka, a.s., Firemné obchodné  
centrum  
Štúrova 27/A, 042 31 Košice  
Tel.: +421 904 756 231, Fax: +421 55 6229 336

# CORTEC.

**Obchodné a gastronomické zariadenia**

Horná 13, 074 01 Banská Bystrica, Slovakia

---

Prevádzky -

Magnezitárska 2/A, 040 13 Košice

Rožňavská 12, 821 04 Bratislava

tel:++421 55 632 44 50 fax.++421 55 632 26 40 tel.++421 2 43 42 57 66 fax.++421 2 43 42 57 65

[cortecke@cortec.sk](mailto:cortecke@cortec.sk) .

[cortecba@cortec.sk](mailto:cortecba@cortec.sk)

[www.cortec.sk](http://www.cortec.sk)

Košice, 10.11.2017

Vec: Čestné prehlásenie.

Dolu podpísaný Róbert Gerec, konateľ spoločnosti CORTEC s.r.o. čestne prehlasujem, že spoločnosť nemá vedené účty a ani záväzky súvisiace so splácaním úveru po lehote splatnosti v ďalších bankách ako v banke, ktorá vydala potvrdenie.

Róbert Gerec

**(clmUS)**

obchodné a gastronomické zariadenia  
Horná 13  
074 01 Banská Bystrica

A

## Potvrdenie o zmluvnej dodávke za rok 2014

Názov alebo obchodné meno  
uchádzača:

Názov alebo obchodné meno zmluvného partnera, adresa jeho sídla alebo miesta podnikania:

MEDUSA GROUP, s.r.o., Einsteinova 23, Bratislava

Názov predmetu zmluvnej dodávky

Centrálna klubovňa, Krížna 4928/64,82108

- dodávka a montáž gastrozariadení

Zmluvná cena v EUR bez DPH:

Skutočná fakturovaná a uhradená cena v EUR bez

DPH:

**253.832,- EUR**

**256.755,- EUR**

Dôvod rozdielu cien:

Rok uzavretia zmluvy: **2014**

Zmluvný termín dodávky: 20.03.2014

Skutočný termín dodávky: 19.03.2014

Dôvod rozdielu termínov:

Kontaktná (referenčná) osoba zmluvného partnera poverená poskytnutím informácií:

Meno a priezvisko: Peter Štecko

Telefón: +4212 3300 2808

Funkcia: konateľ

Fax:

Poznámka: Spokojnosť so službami spoločnosti Cortec.

### Potvrdenie zmluvného partnera:

Dátum: 24.04.2014

Podpis: 

43ä\*  
Einsinova 23,351  
IČO: 45 301 333, IČ DFH  
zsp. vreg.rOR Okra

5.M.,  
t-insinova 23, ooi 0-i 3rp;isiava  
ICO: 45 301 883, IČ DFH;  
3K2022f25382  
zP- v rep- OR Ckrss. súcit; 3A I.  
ViQiiia čiSIO 61722/3 cddtsr Hro  
-3-

### Potvrdenie uchádzača:

Dátum: 24.04.2014

Podpis:



Pečiatka:

**CORTEC®**  
obchodné a. jasíronomlcy  
lorladntó  
Magnezitárska 2/A  
040 01 Košice  
A tel. 055/ 632 4450 J

**Potvrdenie o zmluvnej dodávke za rok 2015**

Názov alebo obchodné meno uchádzača: <b>CORTEC s.r.o.</b>	
Názov alebo obchodné meno zmluvného partnera, adresa jeho sídla alebo miesta podnikania: Tenis Centrum s.r.o., Neresnícka cesta 13,960 01 Zvolen	
Názov predmetu zmluvnej dodávky Dodávka gastronomických zariadení hote	a.
Zmluvná cena v EUR bez DPH: <b>248.920,- EUR</b>	Skutočná fakturovaná a uhradená cena v EUR bez DPH: <b>248.920,- EUR</b>
Dôvod rozdielu cien:	
Rok uzavretia zmluvy: <b>2014</b>	
Zmluvný termín dodávky: 31.08.2015	Skutočný termín dodávky: 28.08.2015
Dôvod rozdielu termínov: <b>Predčasné ukončenie inštalácie</b>	
Kontaktná (referenčná) osoba zmluvného partnera poverená poskytnutím informácií: Meno a priezvisko: Jirí Příkazský Telefón: 0905612976 Fax:	
Funkcia: konateľ	
Poznámka: Spokojnosť so službami spoločnosti Cortec.	

**Potvrdenie zmluvného partnera:**

Dátum: 28.08.2015

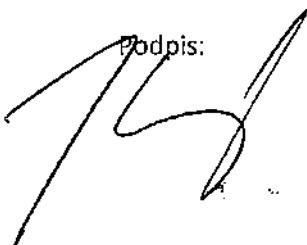
Podpis:  

mšk \* if # \*  
M HOTELTEHIS

**TERaseearčmiM j.r.o.**  
Meresnícká cesta 13,960 01 Zvolen,  
SLOVAKIA IirVv'íA n» 751.1Č DPH:  
SK22020067841

**Potvrdenie uchádzača:**

Dátum: 28.08.2015

Podpis:







14/68

### Potvrdenie o zmluvnej dodávke za rok 2016

Názov alebo obchodné meno

uchádzača:

Názov alebo obchodné meno zmluvného partnera, adresa jeho sídla alebo miesta podnikania: CARPANO s.r.o., Kukučínova 7,040 01 Košice	
Názov predmetu zmluvnej dodávky Dodávka kamerového systému.	
Zmluvná cena v EUR bez DPH: <b>288200,- EUR</b>	Skutočná fakturovaná a uhradená cena v EUR bez DPH: <b>288200,- EUR</b>
Dôvod rozdielu cien:	

Rok uzavretia zmluvy: <b>2016</b>	
Zmluvný termín dodávky: 20.07.2016	Skutočný termín dodávky: 20.07.2016

Dôvod rozdielu termínov:

Kontaktná (referenčná) osoba zmluvného partnera poverená poskytnutím informácií: Meno a priezvisko: Ján Kuko      Telefón: 0911289 357

Fax:

Funkcia: konateľ

Poznámka: Spokojnosť so službami spoločnosti Cortec.

#### Potvrdenie zmluvného partnera:

Dátum: 29.07.2016

Podpis:

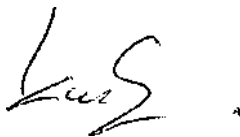

Pečiatka:

**CfIRPfiNO** s.r.o.  
Kukučínov;) 7, Košice  
prevádzka: f IJavná 42,  
Svoíico

#### Potvrdenie uchádzača:

Dátum: 29.07.2016

Podpis:

Í z

Pečiatka:

**ČCORTEC** idv  
obchodné a gastronomická  
sarıodenla  
Horná 13  
v974 01 Banská Bystrica,

# CORTEC.

Obchodné a gastronomické zariadenia

CORTEC Bratislava - Rožňavská 12, Bratislava 821 04

tel./fax: 02/43425765-6, mobil: 0905 309492

CORTEC Košice - Magnezitárska 2/A, Košice 040

13 tel./fax: 055/6324450 055/6322640 mobil: 0905

OPIS GASTRO TECHNOLOGIE KUCHYNE

dodávky gastrozariadení pre:  
Kancelária Národnej rady SR  
Námestie Alexandra Dubčeka  
1 812 80 Bratislava



## P.c. IZoznam zariadení a Popis

## Rozmery

### 24. HOSPODÁRSKY VSTUP JEDÁLEŇ

24.1	Libra - Plošinová váha na príjem tovaru do 150kg 360x580x950 1 ks		
	model: MKW150K; rozlíšenie: 10g dielik d, 50g dielik e m vážiaca kapacita 150kg, 24mm LCD displej s podsvietením. j 7 kláv. membránová klávesnica, nerezová miska 420x520mr i AC adaptér alebo nabíjateľné batérie, alumíniová základňa / EC ove interné rozlíšenie 1/600.000	renie: M	

### 19. SKLAD BARU

19.2. Tefcold - Presklená chladiaca vitrína model: FS12025  
el.prípoj: 230V / 0,74kW; elektronické ovládanie ventiiované chladenie, teplotný rozsah: +2 až 10°C automatické odmrazovanie a odparovanie kondenzu vnútorné vertikálne osvetlenie, 2x samozatváracie posuvné preskléné dvere, 1 spodná polica, 4 výškovo nastaviteľné rošty 1070x475mm, trieda chladenia: 4, objem netto: 660lL, vnútorné rozmery: 1090x573x1533 chladiivo: R134a, objem náplne: 460gr.,

1200x735x1990 1 ks



19.3 BRESCANCIN - Skladový regál 4-police ALUPlast model: SA18/106  
Regál z hliníka a polypropylénu - modulárny montovateľný regál vhodný do rôznych prevádzok, od bežných až po priemyselné vhodný aj do chladiacich a mraziacich boxov výškovo nastaviteľné nohy, nosnosť police: 150kg prevedenie: Aluplast

1000x600x1800 5 ks

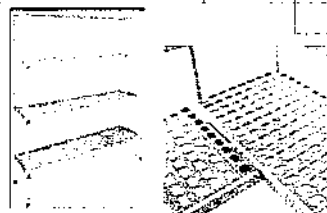

19.4 BREMA - Výrobník kockového ľadu model: CB 840 A  
el.prípoj: 230V/0,8kW  
kapacita výroby: 80kg za 24 hod., objem skladu: 40kg chladenie: vzduch (na vyžiadanie chladenie - voda) možnosť výberu gramáže kociek pri objednávke prevedenie: nerez

738x600x920 1 ks

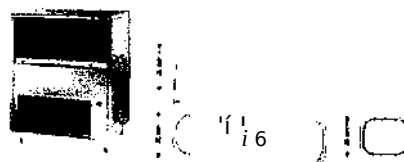

19.5 BREMA - Výrobník "drveného" ľadu model: TB 852 A  
el.prípoj: 230V/0,55kW  
tvar ľadu: ako drvené granulky  
kapacita výroby: 85kg za 24 hod., objem skladu: 20kg  
chladenie: vzduch (na vyžiadanie chladenie -

500x660x690 1 ks j



\*

# CORTEC.

Obchodné a gastronomické zariadenia

**CORTEC Bratislava**-Rožňavská 12, Bratislava 821 04 tel./fax: 02/43425765-6, mobil: 0905 309492 **CORTEC Košice** - Magnezitárska 2/A, Košice 040 13 tel./fax: 055/6324450, 055/6322640, mobil: 0905 254623



## OPIS GASTRO TECHNOLOGIE KUCHYNE

dodávky gastrozariadení

pre:

Kancelária Národnej rady SR  
Námestie Alexandra Dubčeka 1

### Zoznam zariadení a Popis

### Rozmery

ks

### 20. OBALY

Umývací dvojrezový stôl model: **DLS-3P**  
hore 2x lisovaná vaňa 500x500mm, dole spodná polica hrúbka plechu pracovnej dosky min. 1,25mm pracovná doska hr.40mm s prelisom, drezy bezšpárovo vovarené a vybrúsené, zvarené a vybrúsené rohy, zadný pevný a bočný ľavý odnímateľný lem 40mm, spevnenie pracovnej dosky 18mm LDTD doskou podnož a výstuhy stola z uzavretých jaklových profilov 40x40x1,2mm, výškovo nastaviteľné nohy -10/+30mm spodná polica hrúbka min 1,0mm spevnená nerezovou výstuhou, predný odnímateľný sokel zapustený.

#### Sifón 2" - PROFI

model:

#### PIL022+SIF022

súčasťou je prepádová trubka

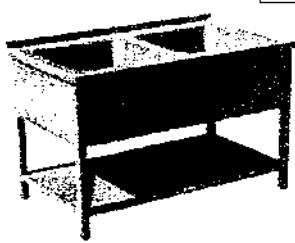

1200x700x900	1 ks		
			
	2 ks		

21.7. Tlaková umývacia sprcha kompletná model: DOC-3  
výbava: sprcha, vypúšťacie ramienko, batéria  
prevedenie: chróm, tvrdený plast, oceľ

n  
j

1 ks

21.8. Pracovný stôl s policou

model: **PS J P**

hrúbka plechu pracovnej dosky min. 1,25mm hore rovná pracovná doska hr. 40mm, dole spodná polica zvarené a vybrúsené rohy, zadný pevný a pravý odnímateľný bočný lem 40mm, spevnenie pracovnej dosky 18mm LDTD doskou, podnož a výstuhy stola z uzavretých jaklových profilov.40x40x1,2mm, výškovo nastaviteľné nohy -10/+30mm, spodná polica hrúbka min 1,0mm spevnená nerezovou výstuhou, predný nerezový sokel - odnímateľný zapustený  
prevedenie: nerez AIS13Q4,

490x700x900

1 ks

i

I



j 21.9. **BRESCANCIN** - Skladový regál 4-police ALUPlast model: **SA18/124**  
Regál z hliníka a polypropylénu - modulárny montovateľný regál vhodný do rôznych prevádzok, od bežných až po priemyselné vhodný aj do chladiacích a mraziacích boxov výškovo nastaviteľné nohy, nosnosť police: 150kg prevedenie: Aluplast

1200x400x1800

1 ks

r

L-

f:

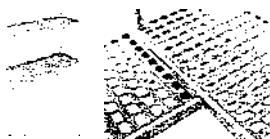

# CORTEC.

Obchodné a gastronomické zariadenia

CORTEC Bratislava - Rožňavská 12, Bratislava 821  
04 tel./fax: 02/43425765-6, mobil: 0905 309492 CORTEC  
Košice - Magnezitárska 2/A, Košice 040 13 tel./fax:  
055/6324450, 055/6322640, mobil: 0905 254623



OPIS GASTRO TECHNOLOGIE KUCHYNE  
dodávky gastrozariadení pre:  
Kancelária Národnej rady SR  
Námestie Alexandra Dubčeka 1 812  
80 Bratislava

## P.č. fZoznam zariadení a Popis

## Rozmery

## ks

### 22. SKLAD BUFETU

22.10. Tefcold - Presklená chladiaca  
vitrína model: FS1202S  
ei.pripoj: 230V / 0,74kW; elektronické ovládanie  
ventilované chladenie, teplotný rozsah: +2 až  
10°C automatické odmrazovanie a odparovanie  
kondenzu vnútorné vertikálne osvetlenie, 2x  
samozatváračie posuvné p.resklené dvere, 1  
spodná polica, 4 výškovo nastaviteľné rošty  
1070x475mm, trieda chladenia: 4, objem netto:  
66'0lt., vnútorné rozmery: 1090x573x1533  
chladivo: R134a, objem náplne: 460gr.,

1200x735x19~902 ks ' 1

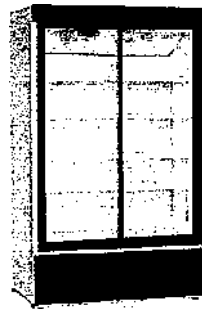

22.11. BRESCANCIN - Skladový regál 4-police ALUPlast  
model: SA18/106  
Regál z hliníka a polypropylénu - modulárny  
montovateľný regál vhodný do rôznych  
prevádzok, od bežných až po priemyselné  
vhodný aj do chladiacich a mraziacich boxov  
výškovo nastaviteľné nohy, nosnosť police:  
150kg

1000x600x1800 7 ks



### 39. HRUBÁ PRÍPRAVA ZELENINY

39.12. VARES - Škrabka zemiakov náplň 12kg model:  
ŠKBZ12 N el.pripoj: 400V/0,6kW ■ výkon: 12kg /  
cyklus 5 min. t.j. cca 200kg / h Vrstvou korundu  
(materiálu zabezpečujúceho oškrabanie zeleniny) je  
pokrytý bubon i dno škrabky, ktoré je špeciálne  
tvarované a samozrejme aj „dvierka“ stroja.  
Škrabky Vares sú najčastejšie používané na  
škriabanie zemiakov, ale dokonale očistia aj  
koreňovú zeleninu a cibuľu, stupeň ochrany IP54  
prevedenie: nerez, korund

700x700x950 1 ks

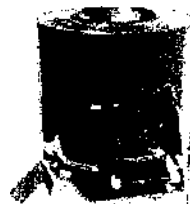

Lapač šupiek a  
škrobu model: LS1N  
príslušenstvo ku škrabke  
zemiakov prevedenie: nerez

1 ks j  
1



39.13. Pracovný stôl s  
policou  
model: PSJP  
hrúbka plechu pracovnej dosky min. 1,25mm  
hore rovná pracovná doska hr. 40mm, dole spodná  
polica  
zvarené a vybrúsené rohy, zadný lem v. 40mm  
spevnenie pracovnej dosky 18mm LDTD doskou,  
podnož a výstuhy stola z uzavretých jaklových  
profilov 40x40x1,2mm, výškovo nastaviteľné  
nohy -10/+30mm, spodná polica hrúbka min 1,0mm  
spevnená nerezovou výstuhou, predný a ľavý

1600x700x900 1 ks



OPIS GASTRO TECHNOLOGIE KUCHYNE  
dodávky gastrozariadení

pre:  
Kancelária Národnej rady SR  
Námestie Alexandra Dubčeka 1  
812 80 Bratislava

Košice - Magnezitárska 2/A, Košice 040 13 tel./fax:  
055/6324450, 055/6322640, mobil: 0905 254623

**P.č. | Zoznam zariadení a Popis**

**Rozmery**

**ks**

39.14	Nástenná dvojpolica model: NP-2 nastavovateľná výška políc prevedenie: nerez AISI304	1600x350x30-	1 ks		
39.15	Umývací dvojdrezový stôl model: DLS-3P hore 2x lisovaná vaňa 500x500mm, dole spodná polica hrúbka plechu pracovnej dosky min. 1,25mm pracovná doska hr.40mm s prelisom, drezy bezšpárovo vovarené a vybrúsené, zvarené a vybrúsené rohy, zadný lem v.40mm, spevnenie pracovnej dosky 18mm LDTD doskou, podnož a výstuhy stola z uzavretých jaklových profilov 40x40x1,2mm, výškovo nastaviteľné nohy-10/+30mm spodná polica hrúbka min 1,0mm spevnená nerezovou výstuhou, predný a bočný odnímateľný L sokel zapuster prevedenie: nerez AISI304	1200x700x900	1 ks		
	Sifón 2" - PROFI model: P1L022+S1F022 súčasťou je prepadová trubka prevedenie: mosadz s pochrómovaním *		2 ks		
39.16.	Tlaková umývacia sprcha kompletná model: DOC-3 výbava: sprcha, vypúšťacie ramienko, batéria prevedenie: chróm, tvrdý plast,		1 ks		
39.17	Nástenné umývadlo s kolenovou batériou model: Hygienické umývadlo rozmer drezu: 330x235x180 zvýšený zadný lem, kolenový spínač vrátane batérie	400x400x400	1 ks		
39.18.	Nerezová nádoba na odpad model: IP 01 objem: 50 lt. na kolieskach prevedenie: nerez	390x650 dL... SSSB	1 ks		

\*

# CORTEC.

Obchodné a gastronomické zariadenia

**CORTEC Bratislava** - Rožňavská 12, Bratislava 821 04 tel./fax: 02/43425765-6, mobil: 0905 309492 **CORTEC Košice** - Magnezitárska 2/A, Košice 040 13 tel./fax: 055/6324450, 055/6322640, mobil: 0905 254623



## OPIS GASTRO TECHNOLOGIE KUCHYNE

dodávky gastrozariadení

pre:

Kancelária Národnej rady SR  
Námestie Alexandra Dubčeka 1

### Pr.č. Zoznam zariadení a Popis

### Rozmery

ks

#### 37. SKLAD ZELENINY

38.20. **BRESCANCIN** - Skladový regál 4-police  
ALUPlast model: **SA18/116**  
Regál z hliníka a polypropylénu - modulárny montovateľný regál vhodný do rôznych prevádzok, od bežných až po priemyselné vhodný aj do chladiacich a mraziacich boxov výškovo nastaviteľné nohy, nosnosť police: 150kg prevedenie: Aluplast

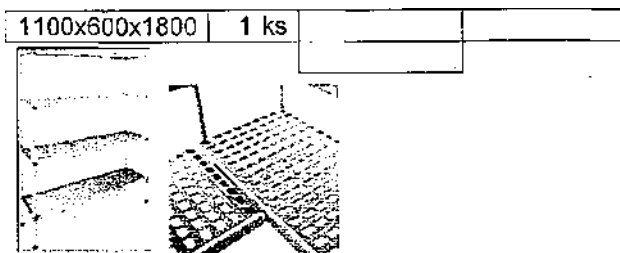

38.21. **BRESCANCIN** - Skladový regál 4-police  
ALUPlast model: **SA18/146**  
Regál z hliníka a polypropylénu - modulárny montovateľný regál vhodný do rôznych prevádzok, od bežných až po priemyselné vhodný aj do chladiacich a mraziacich boxov výškovo nastaviteľné nohy, nosnosť police: 150kg prevedenie: Aluplast

1400x600x1800 2 ks



38.22. **BRESCANCIN** - Skladový regál 4-police  
ALUPlast model: **SA18/144**  
Regál z hliníka a polypropylénu - modulárny montovateľný regál vhodný do rôznych prevádzok, od bežných až po priemyselné vhodný aj do chladiacich a mraziacich boxov výškovo nastaviteľné nohy, nosnosť police: 150kg prevedenie: Aluplast

1400x400x1800 2 ks



#### 40. MRAZENÝ SKLAD ZELENINY

40.24. **BRESCANCIN** - Skladový regál 4-police  
ALUPlast model: **SA18/166**  
Regál z hliníka a polypropylénu - modulárny montovateľný regál vhodný do rôznych prevádzok, od bežných až po priemyselné vhodný aj do chladiacich a mraziacich boxov výškovo nastaviteľné nohy, nosnosť police: 150kg prevedenie: Aluplast

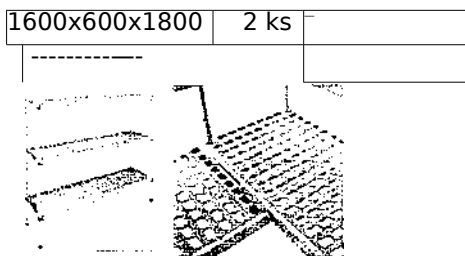

40.25. **BRESCANCIN** - Skladový regál 4-police ALUPlast model: SA18/116  
Regál z hliníka a polypropylénu - modulárny montovateľný regál vhodný do rôznych \* prevádzok, od bežných až po priemyselné vhodný aj do chladiacich a mraziacich boxov výškovo nastaviteľné nohy, nosnosť police: 150kg prevedenie: Aluplast

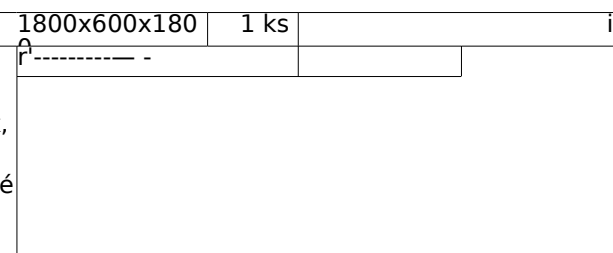

\*

# CORTEC.

Obchodné a gastronomické zariadenia

CORTEC Bratislava - Rožňavská 12, Bratislava 821 04 tel./fax: 02/43425765-6, mobil: 0905 309492  
CORTEC Košice - Magnezitárska 2/A, Košice 040 13 tel./fax: 055/6324450, 055/6322640, mobil: 0905 254623



OPIS GASTRO TECHNOLOGIE KUCHYNE  
dodávky gastrozariadení

pre:  
Kancelária Národnej rady SR  
Námestie Alexandra Dubčeka 1  
812 80 Bratislava

## P.č. | Zoznam zariadení a Popis

## Rozmery

- 41. SKLAD PRADLA
- 42. DENNÁ MIESTNOSŤ
- 47. HRUBÁ PRÍPRAVA MASA

Umývací stôl - lisovaná vaňa  
vpravo  
model: USP1

rozmer drezu: 500x400x250mm, drez na pravej strane  
príprava na batériu zo stola, vo výbave spodná polica,  
predný odnímateľný sokel zapustený, hrúbka plechu  
pracovnej dosky min. 1,25mm, hrúbka pracovnej  
dosky 40mm, zvarené a vybrúsené rohy, drez bezšpárov  
vovarený a vybrúsený s lokálnym preísom okolo drezu,  
zadný pevný a bočný pravý odnímateľný lem 40mm,  
spevnenie pracovnej dosky 18mm LDTD doskou. Podnož  
a výstuhy stola z uzatvorených jaklových profilov  
40x40x1,2mm,  
výškovo nastaviteľné nohy-10/+30mm, spodná polica

Sifón 2" - PROFI

model: PIL022+SIF022

súčasťou je prepádová trubka

prevedenie: mosadz s

1000x700x900	1 ks		
--------------	------	--	--

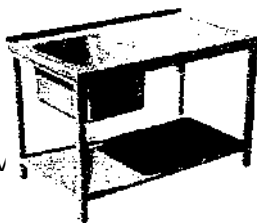

1 ks

47.26.	Batéria stojánková páková - PROFI » model: 0170030 dlhé ovládacie ramienko T" prevedenie: chróm *	1 ks		
--------	---	------	--	--

S í i I j	Nerezová nádoba na odpad model: IP 01 objem: 50 lt. na kolieskach . prevedenie: nerez	390x650	1 ks		i 1
-----------------------	---	---------	------	--	-----

47.28.	Nástenná dvoj polica model: NP-2 nastavovateľná výška políc prevedenie: nerez AISI304	1300x350x30	2 ks		
--------	--	-------------	------	--	--

47.29. Pracovný stôl s policou \_ 1600x700x900 1 ks ]

model: PSJP

hrúbka plechu pracovnej dosky min. 1,25mm hore  
rovná pracovná doska hr. 40mm, dole spodná polica  
zvarené a vybrúsené rohy, zadný lem v. 40mm  
spevnenie pracovnej dosky 18mm LDTD doskou,  
podnož a výstuhy stola z uzavretých jaklových  
profilov 40x40x1,2mm, výškovo nastaviteľné nohy-  
10/+30mm, spodná polica hrúbka min 1,0mm  
spevnená nerezovou výstuhou, predný a ľavý  
nerezový sokel - odnímateľný zapustený  
prevedenie: nerez AISI304



# CORTEC.

Obchodné a gastronomické zariadenia

CORTEC Bratislava - Rožňavská 12, Bratislava 821 04

i: tel./fax: 02/43425765-6, mobil: 0905 309492

CORTEC Košice - Magnezitárska 2/A, Košice 040 13

tel./fax: 055/6324450, 055/6322640, mobil: 0905 254623



OPIS GASTRO TECHNOLOGIE KUCHYNE  
dodávky gastrozariadení

pre:

Kancelária Národnej rady SR  
Námestie Alexandra Dubčeka 1  
812 80 Bratislava

## Zoznam zariadení a Popis

## Rozmery

47.30.	Mäsoklát nerez-plast	700x700x900	2 ks	-----j
	model: MKP hrúbka plastu 80 mm [ jaklové nohy 40x40mm výškovo nastaviteľné - 10/+30mm prevedenie: nerez A1S1304, plast *			

47.31, Nástenné umývadlo s kolenovou batériou  
model: Hygienické umývadlo  
rozmer drezu: 330x235x180  
zvýšený zadný lem, kolenový spínač vrátane batérie

400x400x400 1 ks



## 46. CHLADENÁ MIESTNOSŤ MÄSA

46.33. BRESCANCIN - Skladový regál 4-police  
ALUPlast model: SA18/156  
Regál z hliníka a polypropylénu - modulárny montovateľný regál vhodný do rôznych prevádzok, od bežných až po priemyselné vhodný aj do chladiacich a mraziacich boxov výškovo nastaviteľné nohy, nosnosť police: 150kg prevedenie: Aluplast

1500x600x1800 2 ks



46.34.	BRESCANCIN - Skladový regál 4-police ALUPlast	1200x600x1800	3 ks	
	model: SA18/126 Regál z hliníka a polypropylénu - modulárny montovateľný regál vhodný do rôznych prevádzok, od bežných až po priemyselné vhodný aj do chladiacich a mraziacich boxov výškovo nastaviteľné nohy, nosnosť police: 150kg prevedenie: Aluplast			

## 49. MRAZENA MIESTNOSŤ MÄSA

49.36. BRESCANCIN - Skladový regál 4-police  
ALUPlast model: SA18/186  
Regál z hliníka a polypropylénu - modulárny montovateľný regál vhodný do rôznych prevádzok, od bežných až po priemyselné vhodný aj do chladiacich a mraziacich boxov výškovo nastaviteľné nohy, nosnosť police: 150kg prevedenie: Aluplast

1800x600x1800 2 ks

1

49.37. BRESCANCIN - Skladový regál 4-police ALUPlast  
model: SA18/166 4  
Regál, z hliníka a polypropylénu - modulárny montovateľný regál vhodný do rôznych prevádzok, od bežných až po priemyselné vhodný aj do chladiacich a mraziacich boxov výškovo nastaviteľné nohy, nosnosť police: 150kg prevedenie: Aluplast

1600x600x1800 2 ks





Košice - Magnezitárska 2/A, Košice 040 13 tel./fax:  
055/6324450, 055/6322640, mobil: 0905 254623

**P-č. | Zoznam zariadení a Popis**

**Rozmery**

**ks**

**44. SUCHÝ SKLAD**

44.38. BRESCANCÍN - Skladový regál 4-police  
ALUPlast model: SA18/106  
Regál z hliníka a polypropylénu - modulárny  
montovateľný regál vhodný do rôznych  
prevádzok, od bežných až po priemyselné  
vhodný aj do chladiacich a mraziacich boxov  
výškovo nastaviteľné nohy, nosnosť police:  
150kg prevedenie: Al u plast

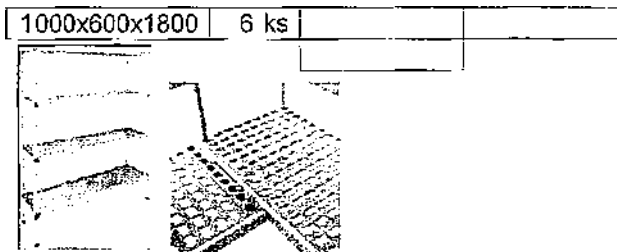

**43. KONZERVY**

43.39. BRESCANCÍN - Skladový regál 4-police  
ALUPlast model: SA18/106  
Regál z hliníka a polypropylénu - modulárny  
montovateľný regál vhodný do rôznych  
prevádzok, od bežných až po priemyselné  
vhodný aj do chladiacich a mraziacich boxov  
výškovo nastaviteľné nohy, nosnosť police:  
150kg prevedenie: Aluplast



**51. PRÍPRAVA VAJEC**

51.40. j Nástenné umývadlo s kolenovou batériou  
model: Hygienické umývadlo rozmer drezu:  
330x235x180 zvýšený zadný lem, kolenový spínač  
vrátane batérie prevedenie: nerez

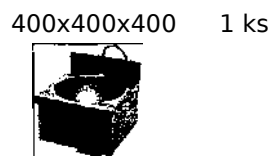

Umývací stôl - lisovaná vaňa  
vľavo  
model: USP1

rozmer drezu: 500x400x250mm, drez na ľavej strane  
príprava na batériu zo stola, vo výbave spodná polica,  
predný, ľavý a pravý odnímateľný sokel zapustený,  
hrúbka plechu prac. dosky min. 1,25mm, hrúbka pracovn  
dosky 40mm, zvarené a vybrúsené rohy, drez bezšpárov  
vovarený a vybrúsený s lokálnym prelisom okolo drezu,  
zadný pevný a bočný pravý odnímateľný lem 40mm,  
spevnenie pracovnej dosky 18mm LDTD doskou. Podnož  
a výstuhy stola z uzatvorených joklových profilov  
40x40x1,2mm,  
výškovo nastaviteľné nohy -10/+30mm, spodná polica

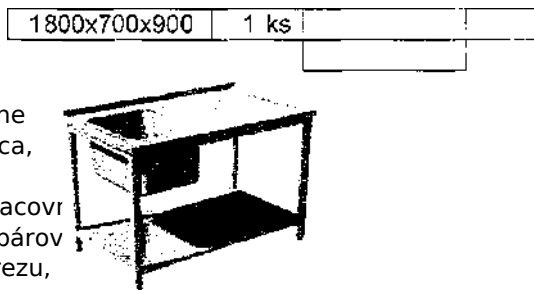

j 51.41.	Sifón 2" - PROF	4	1 ks	[ i
i	model: PIL022+SIF022	■ t		
r	súčasťou je prepádová trubka			
j	prevedenie: mosadzi pochrómovaním			
! 51.41.	Batéria stojánkova páková - PROF	•	1 ks	[ j ;
	model: 0170030	S		
j	dlhé ovládacie			
	ramienko			

# CORTEC.

Obchodné a gastronomické zariadenia

CORTEC Bratislava - Rožňavská 12, Bratislava 821 04

tel./fax: 02/43425765-6, mobil: 0905 309492

CORTEC Košice - Magnezitárska 2/A, Košice 040 13



OPIS GASTRO TECHNOLOGIE KUCHYNE  
dodávky gastrozariadení

pre:  
Kancelária Národnej rady SR  
Námestie Alexandra Dubčeka 1  
812 80 Bratislava

## P.č. IZoznam zariadení a Popis

## Rozmery

51.42.1 Nerezová nádoba na odpad model: IP 01 objem: 50 lt. na kolieskach j prevedenie: nerez	390x650 jttf KS351	1 ks		
---	--------------------------	------	--	--

51.43 Nástenná dvojpolica model: NP-2 nastavovateľná výška políc prevedenie: nerez AISI304	1800x350x30	1 ks		
---	-------------	------	--	--

51.44. FORCAR - Skriňová chladnička 650lt. 740x830x2010 1 ks

[model: GN-650TN - Nerez AISI304  
jel.prípoj: 230V/ 0,5kW  
j elektronické ovládanie, teplotný rozsah -2 až +8°C,  
l skrytý výparník v kompresorovni pre väčší vnútorný priestor  
dno so zaoblenými rohmi, vnútorné osvetlenie maximálna okolitá teplota +43° C a vlhkosť 60% H R  
automatické odmrazovanie s elektrickým ohrevom, ventilované chladenie, uzamykateľná, energetická trieda: D



## 52. CISTA PRÍPRAVA ZELENINY

j 52.45. Nástenné umývadlo s kolenovou batériou  
f model: Hygienické umývadlo  
rozmer drezu: 330x235x180  
zvýšený zadný lem, kolenový spínač vrátane batérie



1 ks

j 52.46. Nerezová nádoba na odpad  
model: IP 01  
objem: 50 lt.  
na kolieskach

390x650

1ks j



j 52.47. j Umývací stôl - lisovaná vaňa vľavo

1800x700x900

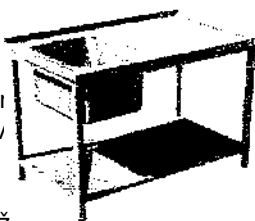

1 ks | |

j model: USP1  
rozmer drezu: 500x400x250mm, drez na ľavej strane príprava na batériu zo stola, vo výbave spodná polica, predný, ľavý a pravý odnímateľný sokel zapustený, hrúbka plechu prac. dosky min. 1,25mm, hrúbka pracovnej dosky 40mm, zvarené a vybrúsené rohy, drez bezšpárovovarený a vybrúsený s lokálnym prelisom okolo drezu, j zadný pevný a bočný pravý odnímateľný lem 40mm, j spevnenie pracovnej dosky 18mm LDTD doskou. Podnož a výstuhy stola z uzatvorených jaklových profilov 40x40x1,2mm, j výškovo nastaviteľné nohy-10/+30mm, spodná polica í hrúbky min 1\*0mm spevnená nerezovou výstuhou [prevedenie: nerez AISI304



Košice - Magnezitárska 2/A, Košice 040 13 tel./fax:  
 055/6324450, 055/6322640, mobil: 0905 254623

**P.č. | Zoznam zariadení a Popis**

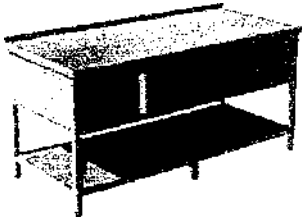
		Rozmery	ks	
52.47.	Sifón 2" - PROFI model: P1L022+SIFO22 súčasťou je prepadová trubka prevedenie: mosadz s pochrómovaním		1 ks	
52.47.	Batéria stojánkova pákova - PROFI model: 0170030		1 ks	
52.48.	Nástenná dvojpolica model: NP-2 nastavovateľná výška políc prevedenie: nerez AISI304		1 ks	1800x350x30
52.49.	FORCAR - Skriňová chladnička 650lt. model: GN-650TN - Nerez AISI304 el.prípoj: 230V / 0,5kW elektronické ovládanie, teplotný rozsah -2 až +8°C, skrytý výparník v kompresorovni pre väčší vnútorný priestor dno so zaoblenými rohmi, vnútorné osvetlenie maximálna okolitá teplota +43°C a vlhkosť 60%HR automatické odmrazovanie s elektrickým ohrevom, ventilovane chladenie, uzamykateľná, energetická tieda: D 3x rošty G N 2/1, 6x bočné vsuny, vnútorný objem: 650lt. prevedenie: vonkajší plášť nerez, vnútro		1 ks	740x830x2010
52.50.	Pracovný stôl 3xzásuvka, polica model: PSZP3 3x zásuvka pod pracovnou doskou, spodná polica, predný odnímateľný sokel zapustený. Hrúbka plechu prac. dosky min. 1,25mm, hrúbka pracovnej dosky 40mm, zvarené a vybrúsené rohy, zadný pevný a ľavý odnímateľný lem 40mm, spevnenie pracovnej dosky 18mm LDTD doskou. Podnož a výstuhy stola z uzatvorených jaklových profilov 40x40x1,2mm, výškovo nastaviteľné nohy-10/+30mm, spodná polica hrúbka min 1,0mm spevnená nerezovou výstuhou prevedenie: nerez AISI304		1 ks	1600x700x900
52.51.	Nástenná dvojpolica model: NP-2 nastavovateľná výška políc prevedenie: nerez AISI304		1 ks	1600x350x30

Košice - Magnezitárska 2/A, Košice 040 13 tel./fax:  
 055/6324450, 055/6322640, mobil: 0905 254623

**P.č. | Zoznam zariadení a Popis**

**Rozmery**

52.52. Pracovný stôl s'2  
 policami  
 model: PSJD  
 vo výbave 2x spodná polica, predný odnímateľný  
 sokel  
 zapustený. Hrúbka plechu pracovnej dosky min.  
 1,25mm,  
 hrúbka pracovnej dosky 40mm, zvarené a vybrúsené  
 rohy,  
 zadný pevný a pravý odnímateľný lem 40mm,  
 spevnenie pracovnej dosky 18mm LDTD doskou.  
 Podnož a výstuhy stola z uzatvorených jaklových

1700x700x900 1 ks



52.53	Tscale - Kontrolná váha model: T28-6MR váživosť do 6 kg; automatický dielik 1/2g digitálny displej, tara, percentá krytie: vhodná do kuchynských priestorov prevedenie: plast, nerezová miska	230x300x120 1 ks í S	
-------	--	----------------------	--

52.54	Nástenná dvojpolica model: NP-2 nastavovateľná výška políc prevedenie: nerez AISI304	1800x350x30	1 ks j
-------	---	-------------	--------

52.55.	SIRMAN - Univerzálny Stroj na spracovanie zeleniny model: TM-TG el.prípoj: 230V/ 0,515kW (0,75HP) veľký nakladací otvor h.150 x DN192 hliníkovo-nerezová horná plniaca časť otočná 360° mikropsínač na vekú, rýchlosť krájania 300 ot./ m možnosť diskov rôznych veľkostí na strúhanie, plátkovanie, kockovanie, hranolkovanie, atď.	296x509x676	1 ks	j
--------	---	-------------	------	---



6ks diskov 1 ks

52.55. Sada diskov GASTRO - možnosť výberu zo 17  
 druhov  
 Obsahuje: plátkovače - DF2, DF5,

**53. CISTA PRÍPRAVA MASA**

53.56. Nástenné umývadlo s kolenovou batériou  
 model: Hygienické umývadlo  
 rozmer drezu: 330x235x180  
 zvýšený zadný lem, kolenový spínač vrátane  
 batérie

400x400x400 1 ks



53.57. Nerezová nádoba na  
 odpad model: IP 01  
 objem: 50 lt\* na  
 kolieskach  
 prevedenie: nerez

390x650 1 ks



# CORTEC.

Obchodné a gastronomické zariadenia

CORTEC Bratislava - Rožňavská 12, Bratislava 821 04

tel./fax: 02/43425765-6, mobil: 0905 309492

CORTEC Košice - Magnezitárska 2/A, Košice 040

13 tel./fax: 055/6324450 055/6322640 mobil: 0905

OPIS GASTRO TECHNOLOGIE KUCHYNE  
dodávky gastroza riadení

pre:

Kancelária Národnej rady SR

Námestie Alexandra Dubčeka 1

812 80 Bratislava



## P.Č. | Zoznam zariadení a Popis

## Rozmery

ks

Umývací stôl - lisovaná vaňa  
vpravo

model: USP1

rozmer drezu: 500x400x250mm, drez na ľavej strane  
príprava na batériu zo stola, vo výbave spodná polica,  
predný, ľavý a pravý odnímateľný sokel zapustený,  
hrúbka plechu prac. dosky min. 1,25mm, hrúbka pracov  
dosky 40mm, zvarené a vybrúsené rohy, drez bezšpárov  
vovarený a vybrúsený s lokálnym prelisom okolo drezu,  
zadný pevný a bočný pravý odnímateľný lem 40mm,  
spevnenie pracovnej dosky 18mm LDTD doskou. Podnož  
a výstuhy stola z uzatvorených jaklových profilov  
40x40x1,2mm,  
výškovo nastaviteľné nohy-10/+30mm, spodná polica

1800x700x900

1 ks

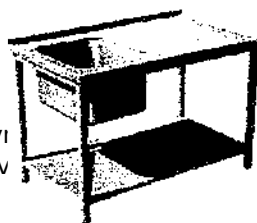

53.58. Sifón 2" - PROFÍ

model:

PIL022+SIF022

súčasťou je prepádová trubka

1 ks



53.58. Batéria stojánková páková - PROFÍ

model: 0170030 dlhé ovládacie

ramienko prevedenie: chróm

1 ks



53.59. Nástenná dvojpolica

model: NP-2

nastavovateľná výška políc " prevedenie: nerež AISÍ304

1800x350x30

1 ks

X..

i

!!

i

53.60. FORCAR - Skriňová chladnička

650lt.

model: GN-650TN - Nerež AISI304

el.prípoj: 230V/0,5kW

elektronické ovládanie, teplotný rozsah -2 až +8°C,  
skrytý výparník v kom preš o rovni pre väčší vnútorný  
priestor

dno so zaoblenými rohmi, vnútorné osvetlenie  
maximálna okolitá teplota +43°C a vlhkosť 60%HR  
automatické odmrazovanie s elektrickým ohrevom,  
ventilované chladenie, uzamykateľná, energetická

740x830x2010 | Tks



OPIS GASTRO TECHNOLOGIE KUCHYNE  
 dodávky gastrozariadení

pre:  
 Kancelária Národnej rady SR  
 Námestie Alexandra Dubčeka 1  
 812 80 Bratislava

tel/fax: 02/43425765-6. mobil: 0905 309492  
 CORTEC Košice - Magnezitárska 2/A, Košice 040 13

**Zoznam zariadení a Popis**

**Rozmery**

**KS**

53.61. Pracovný stôl 3xzásuvka, polica  
 model: PSZP3  
 3x zásuvka pod pracovnou doskou, spodná polica,  
 predný odnímateľný sokel zapustený. Hrúbka plechu  
 prac. dosky min. 1,25mm, hrúbka pracovnej dosky  
 40mm, zvarené a vybrúsené rohy, zadný pevný a  
 ľavý odnímateľný lem 40mm, spevnenie pracovnej  
 dosky 18mm LDTD doskou. Podnož a výstuhy stola z  
 uzatvorených jaklových profilov 40x40x1,2mm,  
 výškovo nastaviteľné nohy -10/+30mm, spodná  
 polica hrúbka min 1,0mm spevnená nerezovou  
 výstuhou prevedenie: nerez AIS1304

1600x700x900	1 ks
--------------	------

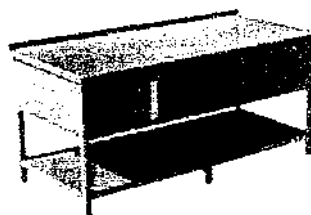

53.62. Nástenná dvojpolica  
 model: NP-2  
 nastavovateľná výška políc prevedenie: nerez  
 AIS1304

1600x350x30	1 ks
-------------	------

53.63. Pracovný stôl s 2  
 policami model: PSJD  
 vo výbave 2x spodná polica, predný odnímateľný  
 zapustený. Hrúbka plechu pracovnej dosky min.  
 1,25mm, hrúbka pracovnej dosky 40mm, zvarené a  
 vybrúsené rohy, zadný pevný a pravý odnímateľný  
 lem 40mm, spevnenie pracovnej dosky 18mm LDTD  
 doskou.  
 Podnož a výstuhy stola z uzatvorených jaklových  
 profilov 40x40x1,2mm, výškovo nastaviteľné nohy -  
 10/+30mm, spodná polica hrúbka min 1,0mm  
 spevnená nerezovou výstuhou

1700x700x900	1 ks
--------------	------

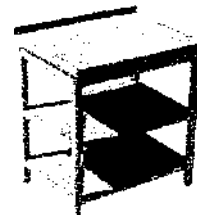

53.64. (Nástenná dvojpolica  
 model: NP-2  
 nastavovateľná výška políc prevedenie: nerez  
 AIS1304

1700x350x30	1 ks
-------------	------

53.65. Tscale - Kontrolná váha  
 model: T28-6MR  
 váživosť do 6 kg; automatický dielik  
 1/2g digitálny displej, tara, percentá jkrytie:  
 vhodná do kuchynských priestorov  
prevedenie: plast, nerezová miska

230x300x120	1 ks
-------------	------



53.65a VALKO - Vákuová%baička s nerez, tlakovou  
 komorou model: FAVOLA 315/16 el.prípoj:  
 230V/0,7kW ; elektronické ovládanie s displejom  
 výkon: 16m3 (h, výška komory: 80+(80mm vypuklé  
 veko)  
 ;dĺžka zvaru: 315 mm, veľkosť sáčku  
 max.:300x350mm

392x510x345	1 ks
-------------	------



# CORTEC

Obchodné a gastronomické zariadenia

CORTEC Bratislava - Rožňavská 12, Bratislava 821

04

telefón: 02/42425765 e-mail: 0005.200402

IP.č. IZoznam zariadení a Popis



OPIS GASTRO TECHNOLOGIE KUCHYNE  
dodávky gastrozariadení

pre:  
Kancelária Národnej rady SR  
Námestie Alexandra Dubčeka 1  
812 80 Bratislava

Rozmery

ks

## 54. PRÍPRAVA CESTA

54.66. Nástenné umývadlo s kolenovou batériou

model: Hygienické umývadlo

rozmer drezu: 330x235x180

zvýšený zadný lem, kolenový spínač vrátane batérie

400x400x400 1 ks



54.67. Nerezová nádoba na

odpad

model: IP 01

objem: 50 lt.

na kolieskach

390x650 1 ks

jBk ..p'-

54.68. Umývací stôl - lisovaná vaňa vpravo

model: USP1

rozmer drezu: 500x400x250mm, drez na ľavej strane  
príprava na batériu zo stola, vo výbave spodná polica,  
predný, ľavý a pravý odnímateľný sokel zapustený,  
hrúbka plechu prac. dosky min. 1,25mm, hrúbka pracov.  
dosky 40mm, zvarené a vybrúsené rohy, drez bezšpárov  
vovarený a vybrúsený s lokálnym prelisom okolo drezu,  
zadný pevný a bočný pravý odnímateľný lem 40mm,  
spevnenie pracovnej dosky 18mm LDTD doskou. Podnož  
a výstuhy stola z uzatvorených jaklových profilov 40x40x1,2mm,  
výškovo nastaviteľné nohy -10/+30mm, spodná polica  
hrúbky min 1,0mm spevnená nerezovou výstuhou  
prevedenie: nerez AISI304

1800x700x900 1 ks

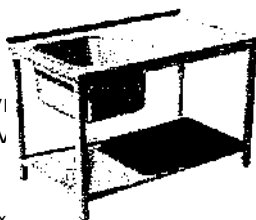

54.68.	Sifón 2" - PROFI model: PIL022+SIF022 jBlIn JK súčasťou je prepádová trubka prevedenie: mosadz s pochrómovaním v1*-	1 ks		
54.68.	Batéria stojánková páková - PROFI » model: 0170030 dlhé ovládacie ramienko prevedenie: chróm ■'	1 ks		

54.69	Nástenná dvojpolica model: NP-2 nastavovateľná výška políc prevedenie: nerez AISI304	1800x350x30	1 ks	
-------	---	-------------	------	--

54.70.	Tscale - Kontrolná váha model: T28-6MR váživosť do 6 kg; automatický dielik 1/2g digitálny displej, tara, percentá krytie: vhodná do kuchynských priestorov prevedenie: plast, nerezová miska	230x300x120	1 ks	
--------	--	-------------	------	--

ČZ.

tel./fax: 02/43425765-6, mobil: 0905 309492  
CORTEC Košice - Magnezitárska 2/A, Košice 040  
13 tel/fax: 055/6324450 055/6322640 mobil: 0905

**P.č. | Zoznam zariadení a Popis**

**Rozmery**

**ks**

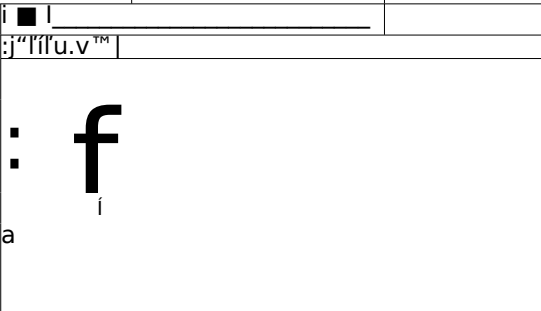
<p>54.71. FORCAR - Skriňová chladnička 650lt. model: GN-650TN - Nerež AIS1304 el.prípoj: 230V / 0,5kW elektronické ovládanie, teplotný rozsah -2 až +8°C, skrytý výparník v kômpresorovni pre väčší vnútorný priestor dno so zaoblenými rohmi, vnútorné osvetlenie maximálna okolitá teplota +43°C a vlhkosť 60%HR automatické odmrazovanie s elektrickým ohrevom, ventilované chladenie, uzamykateľná, energetická trieda: D 3x rošty GN2/1, 6x bočné vsuny, vnútorný objem: 650lt. prevedenie: vonkajší plášť nerez, vnútro - nerez</p>	740x830x2010	1 ks	
---	--------------	------	--

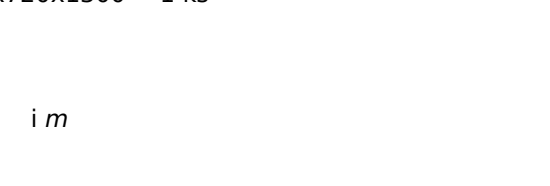
<p>54.72. SPAR - Univerzálny robot - miesič, šľahač model: SP-60 el.prípoj: 400V / 2,25 kW základná výbava: kotlík 60lt, metla, hák, srdce nerezový kryt, elektronické ovládanie s časovačom a signalizáciou; 3 rýchlosti; možnosť ďalšieho príslušenstva</p>	630x720x1300	1 ks	
---	--------------	------	--

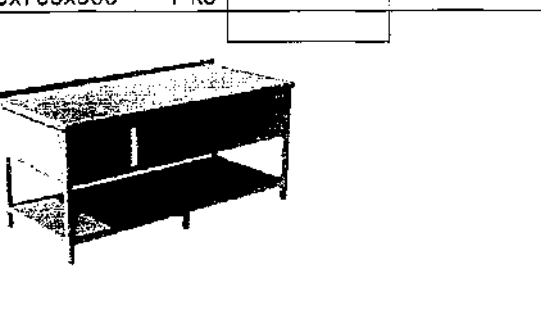
<p>54.73. Pracovný stôl 3xzásuvka, polica model: PSZP3 3x zásuvka pod pracovnou doskou, spodná polica, predný a ľavý odnímateľný sokel zapustený. Hrúbka plechu prac. dosky min. 1,25mm, hrúbka pracovnej dosky 40mm, zvarené a vybrúsené rohy, zadný pevný a pravý odnímateľný lem 40mm, spevnenie pracovnej dosky 18mm LDTD doskou. Podnož a výstupy stola z uzatvorených jaklových profilov 40x40x1,2mm, výškovo nastaviteľné nohy -10/+30mm, spodná polica hrúbka min 1,0mm spevnená nerezovou výsúhou prevedenie: nerez AISI304</p>	1800x700x900	1 ks	
--	--------------	------	--

<p>54.74. Nástenná dvojpolica model; NP-2 nastavovateľná výška políc prevedenie: nerez</p>	1800x350x300	1 ks	
--	--------------	------	--

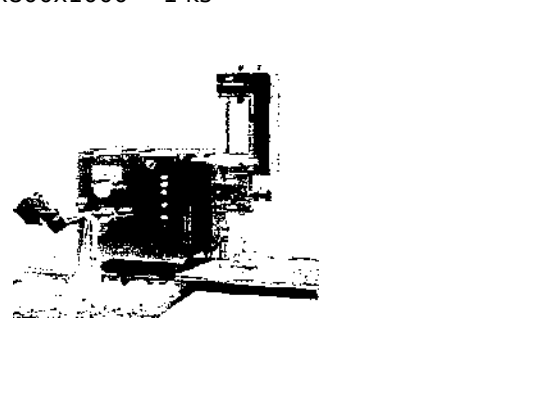
<p><b>ITALGI</b> - Výrobník cestovín model: <b>MULTIPLA</b> el.prípoj: 400V / 1kW kapacita zásobníka: 4 kg šírka pásu pre ravioli: 100mm kapacity produkcie: - cestoviny 15/18 kg/h - ravioli 25 kg/h - gnocchi 20kg/h (súprava na gnocchi je za príplatok) v štandardnej výbave je: - elektronický krájač pre krátke cestoviny - forma D75mm na výrobu plátu pre tasagne 1 x1 00mm</p>	750x800x1000	1 ks	
---	--------------	------	--



# CORTEC.

Obchodné a gastronomické zariadenia

CORTEC Bratislava - Rožňavská 12, Bratislava 821  
04 tel/fax: 02/43425765-6, mobil: 0905 309492 CORTEC  
Košice - Magnezitárska 2/A, Košice 040 13 tel./fax:  
055/6324450, 055/6322640, mobil: 0905 254623



OPIS GASTRO TECHNOLOGIE KUCHYNE  
dodávky gastrozariadení pre:  
Kancelária Národnej rady SR  
Námestie Alexandra Dubčeka  
1 812 80 Bratislava

## P.č. | Zoznam zariadení a Popis

## Rozmery

ks

### 55. DENNÝ SKLAD

54.76.	FORCAR - Skriňová chladnička 650lt. model: GN-650TN - Nerež AIS1304 el.prípoj: 230V/0,5kW elektronické ovládanie, teplotný rozsah -2 až +8°C, skrytý výparník v kompresorovni pre väčší vnútorný priestor dno so zaoblenými rohmi, vnútorné osvetlenie maximálna okolitá teplota +43°C a vlhkosť 60%HR automatické odmrazovanie s elektrickým ohrevom, ventilované chladenie, uzamykateľná, energetická trieda: D 3x rošty GN2/1,6x bočné vsuny, vnútorný objem: 650l prevedenie: vonkajší plášť nerez, vnútro - nerez	740x830x2010   2 ks	
--------	--	---------------------	--

55.77	BRESCANCIN - Skladový regál 4-police ALUPlast model: SA18/106 Regál z hliníka a polypropylénu - modulárny montovateľný regál vhodný do rôznych prevádzok, od bežných až po priemyselné vhodný aj do chladiacich a mraziacich boxov výškovo nastaviteľné nohy, nosnosť police: 150kg prevedenie: Al u plast	1000x600x1800   5 ks	
-------	---	----------------------	--

### 31 VARNA

62.102.	Pracovný stôl s 2 policami model: PSJD 2x spodná polica, ľavý a predný nerezový odnímateľný sokel zapustený. Hrúbka plechu pracovnej dosky min. 1,25mm, hrúbka pracovnej dosky 40mm, zvarené a vybrúsené rohy, zadný lem 40mm, spevnenie pracovnej dosky 18mm LDTD doskou. Podnož a výstupy stola z uzatvorených jaklových profilov	1800x600x900   1 ks	
---------	---	---------------------	--

162.103.	Pracovný stôl s 2 policami model: PSJD 2x spodná polica, ľavý, predný a pravý nerezový odníma sokel zapustený. Hrúbka plechu pracovnej dosky min. 1,25mm, hrúbka pracovnej dosky 40mm, zvarené a vybrúsené rohy, zadný lem 40mm, spevnenie pracovnej dosky 18mm LDTD doskou. Podnož a výstupy stola z uzatvorených jaklových profilov 40x40x1,2mm, výškovo nastaviteľné nohy-10/+30mm, spodná polica hrúbka min 1,0mm spevnená nerezovou výstuhou prevedenie: nerez AIS1304	2000x700x900   1 ks	
----------	--	---------------------	--

C



04 tel./fax: 02/43423703-0, mobil: 0905 309492 CORTEC  
Košice - Magnezitárska 2/A, Košice 040 13 tel./fax:  
055/6324450, 055/6322640, mobil: 0905 254623

## Zoznam zariadení a

## Rozmery

62.104.	BRESCANCIN - Skladový regál 4-police ALUPlast model: SA18/186 Regál z hliníka a polypropylénu - modulárny montovateľný regál vhodný do rôznych prevádzok, od bežných až po priemyselné vhodný aj do chladiacich a mraziacich boxov výškovo nastaviteľné nohy, nosnosťpolice: 150kg prevedenie: Aiuplast	1800x600x1800	1 ks						
62.78	Manipulačný vozík na GN model: S662211 odstup medzi vodiacími lištami 80mm, počet 15x GN2/1 resp. 30xGN1/1., poistný uzáver proti vypadnutiu nádob pogumované kolieska s brzdami prevedenie: nerež	590x670x1735	5 ks					!	
				S M S B ByS					
62.79f	SILKO - Plynový varný kotol - NEPRIAMY OHREV model: NEPG9I15 - ESSENCE 900 príkonn plynu: 24kW; eLprípoj: 230V / 0,2kW objem kotla: 150 lt., vnútorné rozmery: 0600x520h el.napúšťanie SV+TÚV vody ovládané tlačidlom el.zapaľovanie, bezpeč.tlaková armatúra, kontrolka chodu prevedenie: nerež	800x900x900	4 ks					!	
62.80.	SILKO - Plynová výklopná panvica 120lt. model: NESG96FRA- ESSENCE 900 príkonn plynu: 24kW; eLprípoj: 230V / 0,3kW dno panvice z ocele, elektr. zapaľovanie, kontrolka chodu napojenie na studenú vodu, teplotný rozsah: +100/280°C elektromechanické naklápanie panvice, tepelná ochrana prevedenie: nerež	1200x900x900	2 ks						
62.81.	Pracovný stôl jednoduchý model: PSJ Atyp s výrezom pre stĺp 500x125mm Hrúbka plechu pracovnej dosky min. 1,25mm, hrúbka pracovnej dosky 40mm, zvarené a vybrúsené rohy, zadný lem 40mm aj pozdĺž výrezu, spevnenie pracovnej dosky 18mm LDTD doskou. Podnož a výstuhy stola z uzatvorených jaklových profilov 40x40x1,2mm, výškovo nastaviteľné nohy -	1300x900x900	1 ks						
62.83.	Pracovný stôl s 2 policami * model: PSJD 2x spodná polica, predný a bočný odnímateľný sokel zapustený. Hrúbka plechu pracovnej dosky min. 1,25mm, hrúbka pracovnej dosky 40mm, zvarené a vybrúsené rohy, zadný lem 40mm, spevnenie pracovnej dosky 18mm LDTD doskou. Podnož a výstuhy stola z uzatvorených jaklových profilov 40x40x1,2mm, výškovo nastaviteľné nohy - 10/+30rhmm, spodná polica hrúbka min 1,0mm spevnená nerezovou výstuhou	1800x700x900	2 ks						

# CORTEC.

Obchodné a gastronomické zariadenia

**CORTEC Bratislava** - Rožňavská 12, Bratislava 821

04 tel./fax: 02/43425765-6. mobil: 0905 309492 **CORTEC**

**Košice** - Magnezitárska 2/A, Košice 040 13 tel./fax:

055/6324450, 055/6322640, mobil: 0905 254623

## OPIS GASTRO TECHNOLOGIE KUCHYNE

dodávky gastrozariadení pre:

Kancelária. Národnej rady SR

Námestie Alexandra Dubčeka

1 812 80 Bratislava



### P.č. Zoznam zariadení a Popis

### Rozmery

ks

62.84. **[SILKO - Elektrická jednofritéza 22lt.**  
 model: **NEFE92122E - SR 900 Dynamic**  
 el.prípoj: 400V / 18kW; objem vane: 22lt.  
 tep. rozsah: +100/185°C; elektronický termostat  
 s programovaním, bezpečnostný termostat,  
 LCD dotykový panel s funkciami: Melting, Stand by ]  
 3 nezávislé časovania, výpustný ventil,  
 studená zóna, 1xkôš, 1 xkryt, 1 x nádoba na olej  
 nastaviteľné nohy -10/+60mm alebo umiestnenie na  
 sokel

400x900x900 1 ks



s  
elektronickým

nrns  
UJU y  
sal

62.85. **SILKO - Neutrálny pult na otvor, skrinke bez**  
 model: **NEEN94G - ESSENCE 900**  
 neutrálny pult v tvare varnej linky bez šuflíka dole  
 otvorená skrinke, výškovo nastaviteľné nohy  
 prevedenie: nerež

800x900x900 1 ks

ilustračný obrázok cena je  
bez dvierok

62.86. **SILKO - EL opekacia platňa na otvor,**  
 model: **NEBE94GLE - ESSENCE 900 - hladká**  
 el.prípoj: 400V/ 15kW; tep.rozsah: +110/+280°C  
 pracovný rozmer platne: 745x700mm, **liatinová**  
**platňa**  
 plne elektronické ovládanie dotykovým displejom  
 poskytuje kuchárom absolútne nový komfort pri  
 grilovaní,  
 futuristická technológia umožňuje nastaviť mnohé  
 funkcie vrátane presnej kontroly teploty aj pomocou  
 jvpichovej sondy a nastavenie až 3 nezávislých  
 časovačov.  
 [Špeciálne vizuálne a zvukové signály pomáhajú

800x900x900 1 ks [ ]

ilustračný  
obrázok hladká

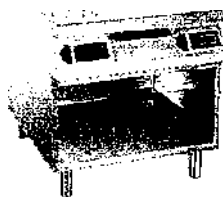

62.87. **SILKO - Plyn. varidlo 4-horák na otvor,**  
**podstavci [ model: NECG94G - ESSENCE 900**  
 [príkon plynu: 36kW (horáky: 4x9kW)  
 [bezpečnostné ventily s večným plamienkom za  
 príplatok: elektr. zapalovanie, vodné čistenie  
 horákov dole otvorená skrinke - možnosť dokúpenia  
 dvierok prevedenie: nerež

800x900x900 2 ks j

ilustračný obrázok  
cena je bez



# I i CORTEC.

^ Obchodné a gastronomické zariadenia

CORTEC Bratislava - Rožňavská 12, Bratislava 821 04  
 teL/fax: 02/43425765-6, mobil: 0905 309492  
 CORTEC Košice - Magnezitárska 2/A, Košice 040 13



3/W

OPIS GASTRO TECHNOLOGIE KUCHYNE  
 dodávky gastrozariadení

pre:  
 Kancelária Národnej rady SR  
 Námestie Alexandra Dubčeka 1  
 812 80 Bratislava

## E **oznam zariadení a Popis**

## Rozmery

j 62.89

Lainox - El. konvektomat plne programovateľný  
 model: NAEB101 - s vyvíjacím kotlíkom pary  
 el. prípoj: 400V / 16kW; kapacita: 10xGN 1/1 -  
 70mm  
 iCS - Interaktívny varný systém s receptami a  
 fotkami  
 možnosť uloženia receptúr v 15 krokoch s  
 fotkami ■  
 Dotykový 10" farebný LCD-TFT HD displej  
 parný systém s kotlíkom, AUTOCLIMA - vlhkosť v %  
 pracovná teplota: +30/300°C, para +30/130°C  
 Fast-Dry systém rýchleho vysušenia komory  
 LCS - intergovaný automatický umývací systém  
 autoreverzňý 6-rýchlostný motor, 4-bodová jadrová sonda  
 USB interface: recepty + HACCP + update softvéru  
 oblé hrany komory, vnútorné osvetlenie, autodiagnostika  
 WIFI pripojenie zariadenia na internet, diaľková  
 administrácia  
 možnosť zmeny receptúr, diaľková servisná diagnostika

930x825x1040	1 ks
--------------	------

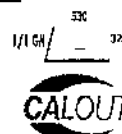
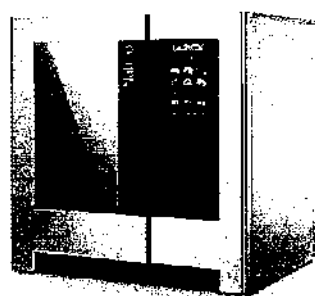

systém  
 odvápnovani  
 a  
 kotlíka



**Nabo**

62.89a	Lainox - Základný podstavec pod konvektomat model: NSR101 jaklová konštrukcia podstavca 4x výškovo nastaviteľné nohy prevedenie: nerež	930x750x710	1 ks
--------	--	-------------	------

62.89b	Lainox - Vsuny do podstavca model: NPT071 vsuny na 10x GN 1/1 - 45mm prevedenie: nerež	1 ks
--------	---	------

# CORTEC.

Obchodné a gastronomické zariadenia

CORTEC Bratislava - Rožňavská 12, Bratislava 821 04

tel./fax: 02/43425765-6, mobil: 0905 309492

CORTEC Košice - Magnezitárska 2/A, Košice 040

13 tel./fax: 055/63224450 055/6322640 mobil: 0905



OPIS GASTRO TECHNOLOGIE KUCHYNE  
dodávky gastrozariadení

pre:  
Kancelária Národnej rady SR  
Námestie Alexandra Dubčeka 1  
812 80 Bratislava

## P.č. | Zoznam zariadení a Popis

## Rozmery

ks

62.90. Lainox - EL konvektomat plne programovateľný model: NAEB 201 - s vyvíjacím kotlíkom pary  
el. prípoj: 400V / 31,8kW; kapacita: 20xGN 1/1 - 70mm  
ICS - Interaktívny varný systém s receptami a fotkami  
možnosť uloženia receptúr v 15 krokoch s fotkami  
Dotykový 10" farebný LCD-TFT HD displej  
parný systém s kotlíkom, AUTOCLIMA - vlhkosť v %  
pracovná teplota: +30/300°C, para +30/130°C  
Fast-Dry systém rýchleho vysušenia komory  
LCS - intergovaný automatický umývací systém  
autoreverzný 6-rýchlostný motor, 4-bodová jadrová sonda  
USB interface: recepty + HACCP + update softvéru  
oblé hrany komory, vnútorné osvetlenie, autodiagnostika  
WIFI pripojenie zariadenia na internet, diaľková administrácia  
možnosť zmeny receptúr, diaľková servisná diagnostika  
patentované úsporné systém na ohrev a vyvíjanie pary:  
SERVICE, ECOSPEED, ECOVAPOR,  
TURBOVAPOR, GREEN FINE TUNING  
prevádzanie: nerez

960x825x1810 1 ks



1/19 530 325

CALOUT

systém  
odvápňovania  
kotlíka



Naboo

62.92. Lainox - Šokový schladzovač/zmrazovač model: RCM012T  
el. príkon: 400V / 3,5 kW  
kapacita: 12xGN1/1 - 65mm alebo EN 600x400mm  
vstavaný agregát, teplotná sonda, chladený vzduchom kapacita schladzovania +90/+3°C - 36kg kapacita zmrazovania +90/-18°C - 24kg  
elektronické ovládanie s displejom, voľba HARD alebo SOFT chod riadený sondou alebo časom  
ohrev sondy, predchladenie komory, voľba programu HACCP monitoring, rozmrazovanie potravín, sterilizácia odmrazovanie výparníka, chladiace médium R404A prevádzanie: nerez

790x800x1800 1 ks

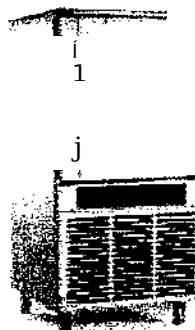

62.124	MAXIREEL Navíjacia tlaková sprcha s pištoľou model: 855327 prevádzková teplota koncovkej pištole do 40°C, hadica do 90°C možnosť objednať koncovku do 90°C minimálny tlak 0,5bar uzáver vody 1/2"	380x380x374	1 ks
--------	---	-------------	------

P

62.125 Nástenné umývadlo s kolenovou batériou \* model: Hygienické umývadlo  
rozmer drezu: 330x235x180  
zvýšený zadný lem,\*kolenový spínač vrátane batérie

400x400x400 1 ks



tel./fax: 02/43425765-6, mobil: 0905 309492  
 CORTEC Košice - Magnezitárska 2/A, Košice 040 13

P.č.	Zoznam zariadení a Popis	Rozmery	ks
------	--------------------------	---------	----

62.126	Pracovný stôl s 2 policami model: PSJD 2x spodná polica, predný a ľavý odnímateľný sokel zapustený. Hrúbka plechu pracovnej dosky min. 1,25mm, hrúbka pracovnej dosky 40mm, zvarené a vybrúsené rohy, zadný pevný a pravý odnímateľný lem 40mm, spevnenie pracovnej dosky 18mm LDTD doskou. Podnož a	1650x700x900	1 ks
--------	--	--------------	------



62.127	Nástenná polica model: NP-1 nastavovateľná výška	1650x350x30	1 ks
--------	---	-------------	------



62.128	PANASONIC - Profesionálna Mikrovlnná rúra nerezová model: NE1027 - Manuálne ovládanie el.prípoj: 230V / 1,49kW; magnetron: 1000W statický ohrev, vhodná na časté otváranie vnútorný objem: 18lt. prevedenie: nerez	510x360x306	1 ks
--------	---	-------------	------



62.129	Pracovný stôl s 2 policami model: PSJD 2x spodná polica, predný a pravý odnímateľný sokel zapustený. Hrúbka plechu pracovnej dosky min. 1,25mm, hrúbka pracovnej dosky 40mm, zvarené a vybrúsené rohy, zadný pevný a ľavý odnímateľný lem 40mm, spevnenie pracovnej dosky 18mm LDTD doskou. Podnož a výstuhy jaklových stola z uzatvorených profilov 40x40x1,2mm, výškovo nastaviteľné nohy-10/+30mm, spodná polica hrúbka min 1,0mm spevnená nerezovou výstuhou	1550x700x900	1 ks
--------	---	--------------	------

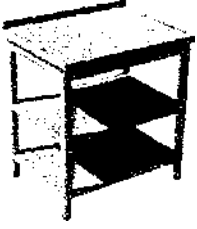

62.130	Nástenná polica model: NP-1 nastavovateľná výška police prevedenie: nerez AISI304	1550x350x30	1 ks
--------	---	-------------	------



M

# COI5TIX

Šobchodné a gastronomické zariadenia

ÍCORTEC Bratislava - Rožňavská 12, Bratislava 821 04

íteľ./fax: 02/43425765-6, mobil: 0905 309492

tCORTEC Košice - Magnezitárska 2/A, Košice 040 13

-:|\_|./fax: 055/6324450, 055/6322640, mobil: 0905 254623



OPIS GASTRO TECHNOLOGIE KUCHYNE  
dodávky gastrozariadení

pre:

Kancelária Národnej rady SR  
Námestie Alexandra Dubčeka 1  
812 80 Bratislava

## Zoznam zariadení a Popis

## Rozmery

### 64. UMÝVANIE KUCHYNSKÉHO RIADU

64.95. Regál nerezový - plné police

model: PZ-4

4 plné police, nosnosť 750N/m2 rovnomerne  
zváraná konštrukcia, zvarené a vybrúsené rohy,  
jaklové 30x30 výškovo nastaviteľné nohy-10/+30mm  
prevedenie: nerez AISI304

1200x600x1800 2 ks



64.96. Pracovný stôl s 2 policami

model: PS J D

2x spodná polica, predný a pravý odnímateľný sokel  
zapustený. Hrúbka plechu pracovnej dosky min. 1,25mm,  
hrúbka pracovnej dosky 40mm, zvarené a vybrúsené rohy  
zadný lem v.40mm, spevnenie pracovnej dosky 18mm  
LDTD doskou. Podnož a výstuhy stola z uzatvorených  
jaklových profilov 40x40x1,2mm, výškovo nastaviteľné  
nohy -10/+30mm, spodná polica hrúbka min 1,0mm  
spevnená nerezovou výstuhou  
prevedenie: nerez AISI304

1600x700x900 1 ks

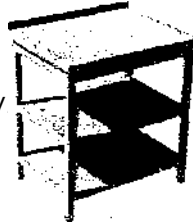

64.97. J Umývací dvojrezový stôl

lmodel: DLS-3P

hore 2x lisovaná vaňa 500x500mm, dole spodná polica  
hrúbka plechu pracovnej dosky min. 1,25mm  
pracovná doska hr.40mm s prelisom, drezy bezšpárovo  
vovarené a vybrúsené, zvarené a vybrúsené rohy,  
zadný pevný a bočný ľavý odnímateľný lem 40mm,  
spevnenie pracovnej dosky 18mm LDTD doskou  
podnož a výstuhy stola z uzavretých jaklových profilov  
40x40x1,2mm, výškovo nastaviteľné nohy-10/+30mm  
spodná polica hrúbka min 1,0mm spevnená nerezovou  
výstuhou, ľavý a predný odnímateľný sokel zapustený.

1200x700x900 1 ks

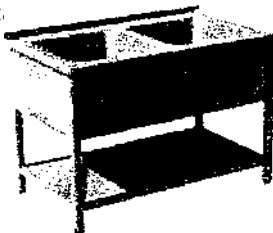

prevedenie: nerez AIS1304

64.97. Sifón 2" - PROFI

model: PIL022+SIF022

súčasťou je prepadová trubka

prevedenie: mosadz s pochrómovaním

2 ks



64.98. Tlaková umývacia sprcha kompletná

model: DOC-3

výbava: sprcha, vypúšťacie ramienko, batéria  
prevedenie: chróm, tvrdený plast, oceľ

1 ks j



OPIS GASTRO TECHNOLOGIE KUCHYNE  
dodávky gastrozariadení

pre:  
Kancelária Národnej rady SR  
Námestie Alexandra Dubčeka 1  
812 80 Bratislava

tel./fax: 02/43425765-6. mobil: 0905 309492  
;CORTEC Košice - Magnezitárska 2/A, Košice 040 13  
tel./fax: 055/6224450, 055/6222640 mobil: 0905 354633

**.č. | Zoznam zariadení a Popis**

**Rozmery**

64.99. COMENDA- Umývací stroj na kuchynský riad  
model: GE 805E RCD H  
el.prípoj: 400V / 12kW ~ pre pripojenie na studenú  
vodu teoretický výkon: 30/15/10/6 košov podľa  
programu voliteľné 4 programy: 2/4/6/S minút  
dĺžky cyklu s rozmerom koša: 810x700mm je  
myčka schopná rýchlo a efektívne zvládnuť aj veľmi  
objemné predmety výška umývacieho priestoru:  
800mm nerezové ramená a všetky vnútorné časti  
zobledné rohy pre ľahké čistenie dávkovače  
umývacieho a oplachového prostriedku sú v  
štandardnej výbave umývačky spotreba vody: 4lt. /  
cyklus, objem tanku: 60lt ohrev tanku: 6kW,  
zosilnený ohrev: 9kW príkon čerpadla: 3kW,  
oplachové čerpadlo: 0,3kW prevedenie: nerez

990x900x1930 1 ks

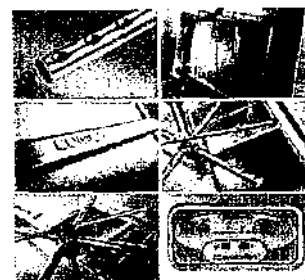
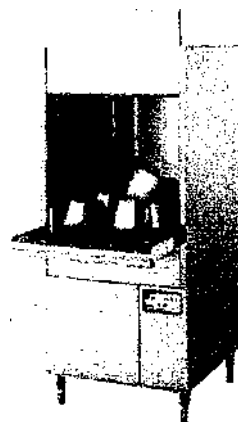

64.100 BRESCANCIN - Skladový regál 4-police  
ALUPIast model: SA18/186  
Regál z hliníka a polypropylénu - modulárny  
montovateľný regál vhodný do rôznych  
prevádzok, od bežných až po priemyselné  
vhodný aj do chladiacich a mraziacich boxov  
výškovo nastaviteľné nohy, nosnosť police:  
150kg prevedenie: Aluplast

1800x600x1800 1 ks

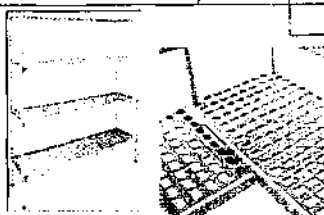

64.101 Kombinovaná výlevka s hygienickým umývadlom | 500x700x1250 | 1 ks

model: KVU2  
výbava: batéria k hygienickému mývadlu jaklové nohy 40x40mm výškovo  
nastaviteľné -1 Q/+30mm odklopný rošt výlevky ^ prevedenie: nerez f

64.101 Sifón 1,5"  
model: PILP18+S1P118 jjjj ;;  
plastový drezový sifón s nerezovou ružicou - j v prevedenie: nerez,  
plast

1 ks !

[I ~ -T "

**58. STUDENÁ KUCHYŇA**

58.105 Pracovný stôl 3xzásuvka, polica  
model: PSZP3

1600x700x900 | 1 ks

ľavý a predný odnímateľný sokel zapustený. Hrúbka-  
plechu  
prac. dosky min. 1,25mm, hrúbka pracovnej dosky  
40mm,  
zvarené a vybrúsené rohy, zadný lem v.40mm,  
spevnenie pracovnejdosky 18mm LDTD doskou.  
Podnož a výstuhy stola z uzatvorených jaklových  
profilov 40x40x1,2mm, výškovo nastaviteľné nohy -

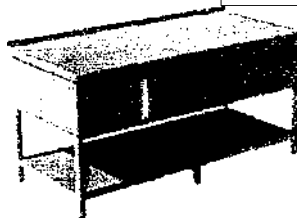



# HDORTEC

prbchodné a gastronomické zariadenia

pÓRTEC Bratislava - Rožňavská 12, Bratislava 821 04

pj./fax: 02/43425765\*6, mobil: 0905 309492

pÓRTEC Košice - Magnezitárska 2/A, Košice 040 13



OPIS GASTRO TECHNOLÓGIE KUCHYNE  
dodávky gastrozariadení

pre:

Kancelária Národnej rady SR  
Námestie Alexandra Dubčeka 1  
812 80 Bratislava

## Zoznam zariadení a Popis

## Rozmery

!?	Nástenná dvojpolica	1600x350x30   1 ks	i
FO 106	model: NP-2	J,	!
;?r	nastavovateľná výška polic prevedenie: nerez AIS1304		s

58.107 Pracovný stôl s 2 policami  
model: PSJD  
2x spodná polica, predný odnímateľný sokel zapustený.  
Hrúbka plechu pracovnej dosky min. 1,25mm, hrúbka pracovnej dosky 40mm, zvarené a vybrúsené rohy, zadný lem v.40mm, spevnenie pracovnej dosky 18mm  
LDTD doskou. Podnož a výstuhy stola z uzatvorených

900x700x900 1 ks

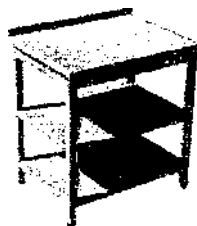

SIRMAN - Univerzálny Stroj na spracovanie zeleniny model: TM-TG  
e (.prípoj: 230V / 0,515kW (0.75HP) veľký nakladač otvor h. 150 x DN192 hliníkovo-nerezová horná plniaca časť otočná 360° mikropsínač na vekú, rýchlosť krájania 300 ot./m  
možnosť diskov rôznych veľkostí na strúhanie, plátkovanie, kockovanie, hranolkovanie, atď.  
špeciálna násypka bez stredového klinu na sekane prevedenie: zliatina hliníka, nerez  
Sada diskov GASTRO - možnosť výberu zo 17 druhov  
Obsahuje: plátkovače - DF2, DF5,

296x509x676 1 ks

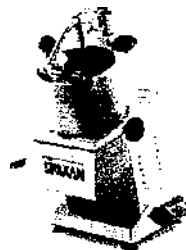

6ks diskov | 1 ks

i	%	
■		

M

# ŠPORTEC.

obchodné a gastronomické zariadenia

ŠPORTEC Bratislava - Rožňavská 12, Bratislava 821 04

tel./fax: 02/43425765-6, mobil: 0905 309492

ŠPORTEC Košice - Magnezitárska 2/A, Košice 040 13

055/6324450. 055/6322640. mobil: 0905 254623



OPIS GASTRO TECHNOLOGIE KUCHYNE  
dodávky gastrozariadení

pre:

Kancelária Národnej rady SR  
Námestie Alexandra Dubčeka 1  
812 80 Bratislava

## Zoznam zariadení a Popis

## Rozmery

58.109 SIRMAN - Nárezový stroj so šnekovým prevodom  
model: PALLADIO 300 CE Ingr.  
el.prípoj: 230V/0,40kW  
priemer noža: 300 mm; rozmer vozíka:  
305x270mm max. hrúbka rezu: 23mm; teflónový  
kotúč 49,5 mm vzdialenosť medzi nožom a  
motorom oblé hrany pre ľahké čistenie, 35° sklon  
noža konštrukcia z hliníkovej zliatiny s leštenou  
povrchovou úpravou zaručuje dlhú životnosť,  
vysoký hygienický štandard a jednoduché čistenie.  
Tvarovaný nôž z popoušťanej ocele s pevným  
krytom noža.  
Integrované dobrušovanie noža. Ľahko  
demontovateľný kryt nože. Plné zakrytie nože  
zlepšuje krájanie a manuálny pohyb s vozíkom.  
Výkonný samochladený motor. Priamy pohon  
ozubenými kolesami vhodný pro záťažovú  
celodennú prácu. Vozík na samomaznom  
guličkovom ložisku. Bezpečnostná poistka  
zabraňuje vybratiu vozíka pre čistenie pri  
zapnutom krájači.  
Otočný gombík pre presné nastavenie hrúbky rezu.

547x710x545 1 ks

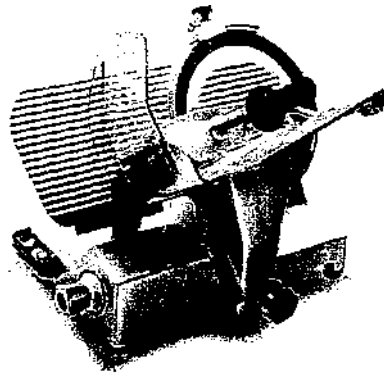

58.110 Nástenná dvojpolica  
model: NP-2  
nastavovateľná výška políc prevedenie: nerez  
AISI304

900x350x30 1 ks t j

58.111 BRESCANCIN - Skladový regál 4-police  
ALUPlast  
model: SA18/186  
Regál z hliníka a polypropylénu - modulárny  
montovateľný regál vhodný do rôznych  
prevádzok, od bežných až po priemyselné  
vhodný aj do chladiacích a mraziacích boxov  
výškovo nastaviteľné nohy, nosnosť police:

1800x600x1800 1 ks



58.112 FORCAR - Skriňová chladnička  
650lt. model: GN-650TN - Nerez  
AISI304 el.prípoj: 230V / 0,35kW  
elektronické ovládanie, teplotný rozsah -2 až +8°C,  
skrytý výparník v kómpresorovni pre väčší vnútorný  
priestor dno so zaoblenými rohmi, vnútorné osvetlenie  
maximálna okolitá teplota +43°C a vlhkosť 60%HR  
automatické odmrazovanie s elektrickým ohrevom,  
ventilované chladenie, uzamykateľná, energetická  
tieda: D 3x rošty GN2/1, 6x bočné vsuny, vnútorný  
objem: 650lt. prevedenie: vonkajší plášť nerez, vnútro -

740x830x2010 2 ks

W"ij





OPIS GASTRO TECHNOLOGIE KUCHYNE  
dodávky gastrozariadení

pre:  
Kancelária Národnej rady SR  
Námestie Alexandra Dubčeka 1  
812 80 Bratislava

jjjgj./fax: 02/43425765-6, mobil: 0905 309492  
JČORTEC Košice - Magnezitárska 2/A, Košice 040 13

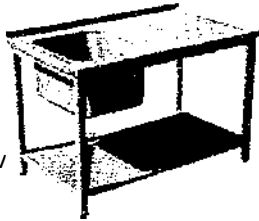
**Zoznam zariadení a Popis**

**Rozmery**

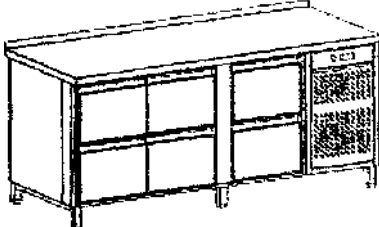
	Umývací stôl - lisovaná vaňa vpravo model: USP1 rozmer drezu: 500x400x250mm, drez na ľavej strane príprava na batériu zo stola, vo výbave spodná polica, predný odnímateľný sokel zapustený, hrúbka plechu pracovnej dosky min. 1,25mm, hrúbka pracovnej dosky 40mm, zvarené a vybrúsené rohy, drez bezšpárovovarený a vybrúsený s lokálnym prelisom okolo drezu, zadný pevný a bočný pravý odnímateľný lem 40mm, spevnenie pracovnej dosky 18mm LDTD doskou. Podnož a výstuhy stola z uzatvorených joklových profilov 40x40x1,2mm výškovo nastaviteľné nohy-10/+30mm, spodná polica	1800x700x900	1 ks						
58.113	Sifón 2" - PROF1 model: PIL022+SIF022 súčasťou je prepádová trubka								1 ks
58.113	Batéria stojánková páková - PROF1 model: 0170030 dlhé ovládacie ramienko prevedenie: chróm								1 ks
58.114	Nerezová nádoba na odpad model: IP 01 objem: 50 lt. na kolieskach prevedenie: nerez	390x650	1 ks						
58.115	Nástenná dvojpolica model: NP-2 nastavovateľná výška políc prevedenie: nerez AISI304	1800x350x30	1 ks						
58.116	Chladený pracovný stôl model: CHPG6/0 el.prípoj: 230V / 0,3 kW pracovná teplota: +2/+7°C, agregát vpravo, okolie max. +38°C/60%HR, pracovná doska hr. 1,25mm, elektronické ovládanie, zadný lem v. 40mm chladiace médium: R134a kapacita: 3x 2 zásuvka GN1/1-200mm ! jaklové nohy 40x40mm výškovo nastaviteľné -10/+30mm prevedenie: nerez AISI304	1800x700x900	1 ks						
58.117	Nástenná dvojpolica model: NP-2 nastavovateľná výška políc prevedenie: nerez AISI304	1800x350x30	1 ks						

# CORTEC.

Obchodné a gastronomické zariadenia

CORTEC Bratislava - Rožňavská 12, Bratislava 821 04

tel./fax: 02/43425765-6, mobil: 0905 309492

CORTEC Košice - Magnezitárska 2/A, Košice 040

13 tel./fax: 055/63224450 055/6322640 mobil: 0905



OPIS GASTRO TECHNOLOGIE KUCHYNE  
dodávky gastrozariadení pre:  
Kancelária Národnej rady SR  
Námestie Alexandra Dubčeka  
1 812 80 Bratislava

## P.č. Zoznam zariadení a Popis

## Rozmery

ks

58.118	Pracovný stôl jednoduchý model: PSJ hrúbka nerezú pracovnej dosky min. 1,25mm, hrúbka pracovnej dosky 40mm, zvarené a vybrúsené rohy, ľavý odnímateľný a zadný pevný lem 40mm, spevnenie pracovnej dosky 18mm LDTD doskou. Podnož a výstuhy stola z uzatvorených jaklových profilov 40x40x1,2mm, nohy	800x700x900	1 ks		
--------	--	-------------	------	--	--



58.119	SILKO - Plyn. varidlo 4-horák na otvor, podstavci model: NECG74G -700 LINE príkion plynu: 24kW (horáky: 4x6kW) bezpečnostné ventily s večným plamienkom za príplatok: elektr. zapaľovanie, vodné čistenie horákov dole otvorená skrinka - možnosť dokúpenia dvierok prevedenie: nerez	800x730x900	1 ks		ilustračný obrázok cena je bez dvierok
--------	---	-------------	------	--	---

58.120	Pracovný stôl s 2 policami model: PSJD 2x spodná polica, predný odnímateľný sokel zapustený. Hrúbka plechu pracovnej dosky min. 1,25mm, hrúbka pracovnej dosky 40mm, zvarené a vybrúsené rohy, zadný pevný a pravý odnímateľný lem 40mm, spevnenie pracovnej dosky 18mm LDTD doskou. Podnož a výstuhy stola z uzatvorených jaklových profilov 40x40x1,2mm, výškovo nastaviteľné nohy- 10/+30mm, spodná polica hrúbka min 1,0mm spevnená nerezovou výstuhou	1360x730x900	1 ks		
--------	---	--------------	------	--	--



58.121	Nástenná polica model: NP-1 nastavovateľná výška police prevedenie: nerez A1SI304	1360x350x30	1 ks		
--------	--	-------------	------	--	--

58.122	Salamander model: SE-70M el.přípoj: 400V / 4,4kW 5 polôh roštu, zmena polohy pákovým mechanizmom 3 stupne výkonu, dve topné telesá samostatné ovládanie pre každé teleso 2x kontrolka zapnutia a chodu, rozmer roštu: 645x310 prevedenie: nerez A	880x370x380	1 ks		
--------	--	-------------	------	--	--



OPIS GASTRO TECHNOLOGIE KUCHYNE  
dodávky gastrozariadení

pre:  
Kancelária Národnej rady SR  
Námestie Alexandra Dubčeka 1  
812 80 Bratislava

I;

. (

0;

íei./fax: 02/43425765-6, mobil: 0905 309492

;CORTEC Košice - Magnezitárska 2/A, Košice 040 13

**P.C. Zoznam zariadení a Popis**

**Rozmery**

65. UMÝVANIE STOLOVÉHO RIADU

65.131 BRESCANCIN - Skladový regál 4-police

ALUPlast model: SA18/154

Regál z hliníka a polypropylénu - modulárny i montovateľný regál vhodný do rôznych í prevádzok, od bežných až po priemyselne vhodný aj do chladiacich a mraziacich boxov výškovo nastaviteľné nohy, nosnosť police: 150kg j prevedenie: Aluplast

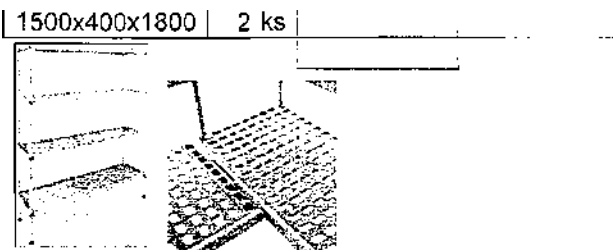

65.132 Výstupný stôl z umývačky

riadu model: OS1

stôl nerezový, vedenie pre koše 500x500mm, hrúbka nerezú pracovnej dosky min. 1,25mm, hrúbka pracovnej dosky 40mm, zvarené a vybrúsené rohy, zadný tern 40mm, spevnenie pracovnej dosky 18mm LDTD doskou, podnož a výstuhy stola z uzatvorených jaklových profilov 40x40x1,2mm výškovo nastaviteľné nohy-10/+30mm prevedenie: nerez A1SI304

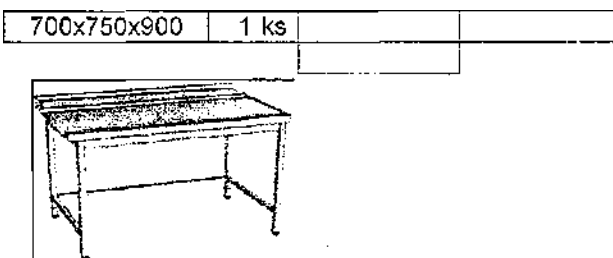

65.133 COMENDA - Umývačka riadu teleskopická model:

C1000E DP RCD Digitálne ovládanie

el.prípoj: 400V / 10,1kW

maximálny teoretický výkon: 72 košov/h.

4 umývacie programy, prevedenie: EC02 jčas

cyklu: 55/36/24/8 sek., termostop; j obsahuje

dávkovač oplachového prostriedku objem tanku:

42lt., spotreba vody: 2,8/3,2lt. na 1 cyklus rozmer

koša: 500x500 mm, výška vstupu: 440mm

dvojplášťové prevedenie, oplachová teplota +85°C

hygienické prevedenie umývacej komory,

nerezové umývacie ramená a filtre prevedenie:

nerez

625x760x1460/2000 1 ks

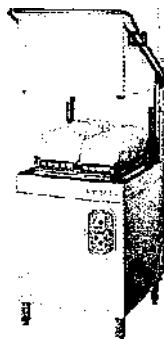

65.133 j Dávkovač čistiaceho

prostriedku [model: 620242

65.133 Navýšenie výkonu umývačky na

14kW pre pripojenie na studenú

vodu model: 621121

1 ks

1 ks

# iCORTEC.

Obchodné a gastronomické zariadenia

pORTEC Bratislava - Rožňavská 12, Bratislava 821 04

tel./fax: 02/43425765-6, mobil: 0905 309492

PORTEC Košice - Magnezitárska 2/A, Košice 040

12 641 1640 055/6224150 055/6222640 mobil: 0905

OPIS GASTRO TECHNOLOGIE KUCHYNE  
dodávky gastrozariadení

pre:

Kancelária Národnej rady SR  
Námestie Alexandra Dubčeka 1  
812 80 Bratislava

## & .č. IZoznam zariadení a Popis

65.135 Vstupný umývací stôl do umývačky riadu ! model: OS2  
rozmer umývacej vane: 600x450x250mm  
umývací stôl nerezový, vedenie pre koše 500x500, hrúbka nerezú pracovnej dosky min. 1,25mm, hrúbka pracovnej dosky 50mm, zvarené a vybrúsené rohy, drez bezšpárovo vovarený a vybrúsený, zadný lem 150mm, spevnenie pracovnej dosky 18mm LDTD doskou, podnož a výstuhy stola z uzatvorených jaklových profilov 40x40x1,2mm, výškovo nastaviteľné nohy-10/+30mm prevedenie: nerež AISI304

## Rozmery

1200x750x900 1 ks

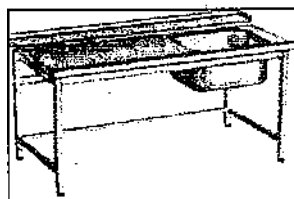

65.135 Sifón 2" - PROFÍ model: PIL022+SIF022 súčasťou je prepádová trubka



65.136 Tlaková umývacia sprcha kompletná model: DOC-3  
výbava: sprcha, vypúšťacie ramienko, batéria  
prevedenie: chróm, tvrdený plast, oceľ

(7 1 ks 1 1 i

65.137 Nerezová nádoba na odpad model: IP 01  
objem: 50 lt.  
na kolieskach  
prevedenie: nerež

390x650 | 1 ks j

Wm

65.138 Pracovný stôl s policou model: PSJP  
j hrúbka plechu pracovnej dosky min. 1,25mm jhore rovná pracovná doska hr. 40mm, dole spodná polica jzvarené a vybrúsené rohy, zadný lem v.40mm spevnenie pracovnej dosky 18mm LDTD doskou, podnož a výstuhy stola z uzavretých jaklových profilov 40x40x1,2mm, výškovo nastaviteľné nohy-10/+30mm, spodná polica hrúbka min 1,0mm spevnená nerezovou výstuhou, ľavý, predný a pravý l nerezový sokel - odnímateľný zapustený jprevedenie: nerež AISI304

800x700x900 1 ks | : i



65.139 Nástenná jednopolica roštová model: Roštová polica  
v polici je priestor na umiestnenie 2x koša  
prevedenie: nerež A4SI304



1060x550x40 1 ks

**OPIS GASTRO TECHNOLOGIE KUCHYNE**

dodávky gastrozariadení

pre:

Kancelária Národnej rady SR  
Námestie Alexandra Dubčeka 1  
812 80 Bratislava.tel./fax: 02/43425765-6, mobil: 0905 309492  
CORTEC Košice - Magnezitárska 2/A, Košice 040 13  
055/6324450 055/6322640 mobil: 0905 254623**.č. iZoznam zariadení a****Rozmery**

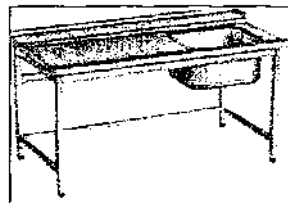
165.140	Mobilný regál na zber podnosov model: RTP jednoradový vedenie pre podnosy jednoradové, 4x koliesko priemer 100mm (2brzdené), dizajnové opláštenie vodeodolné na pravej a ľavej strane (podľa požiadaviek interiéru), rozmer tácky: 500x300mm	650x570x1700 podľa podnosov	6 ks		
65.141	Pracovný stôl s policou model: PSJP hrúbka plechu pracovnej dosky min. 1,25mm hore rovná pracovná doska hr. 40mm, dole spodná polica zvarené a vybrúsené rohy, zadný pevný a pravý odnímateľný bočný lem 40mm, spevnenie pracovnej dosky 18mm LDTD doskou, podnož a výstuhy stola z uzavretých jaklových profilov 40x40x1,2mm, výškovo nastaviteľné nohy -10/+30mm, spodná polica hrúbka min 1,0mm spevnená nerezovou výstuhou, predný a ľavý nerezový sokel - odnímateľný zapustený prevedenie: nerez AISI304	950x700x900	1 ks		
65.142	Nástenná jednopolica roštová model: Roštová polica v polici je priestor na umiestnenie 2x koša 500x500mm prevedenie: nerez AISI304	1060x550x40	1 ks j		
65.143	Nerezová nádoba na odpad model: IP 01 objem: 50 lt. na kolieskach prevedenie: nerez	390x650	1 ks !		
65.144	Vstupný umývací stôl do umývačky riadu model: OSP2 rozmer umývacej vane: 600x450x250mm umývací stôl nerezový, vedenie pre koše 500x500, hrúbka nerezú pracovnej dosky min. 1,25mm, hrúbka pracovnej dosky 50mm, zvarené a vybrúsené rohy, drez bezšpárovo vovarený a vybrúsený, zadný lem 150mm, spevnenie pracovnej dosky 18mm LDTD doskou, podnož a výstuhy stola z uzatvorených jaklových profilov 40x40x1,2mm, výškovo nastaviteľné nohy -1	1200x750x900	1 ks		
65.144	Sifón 2" - PROFI model: PIL022+SIF02Č súčasťou je prepádová trubka prevedenie: mosadz s pochrómovaním		1 ks !		

## OPIS GASTRO TECHNOLOGIE KUCHYNE

dodávky gastrozariadení

pre:

Kancelária Národnej rady SR  
Námestie Alexandra Dubčeka 1  
812 80 Bratislava

tel./fax: 02/43425765-6, mobil: 0905 309492

**CORTEC Košice** - Magnezitárska 2/A, Košice 040

### P.č. Zoznam zariadení a Popis

### Rozmery

65.145 Tlaková umývacia sprcha kompletná  
model: DOC-3  
výbava: sprcha, vypúšťacie ramienko,  
batéria prevedenie: chróm, tvrdý plast,

0

1 ks

### COMENDA- Umývačka riadu teleskopická model: C1000E DP RCD Digitálne ovládanie

el.prípoj: 400V / 10,1kW  
maximálny teoretický výkon: 72 košov/h.  
4 umývacie programy, prevedenie: EC02  
čas cyklu: 55/36/24/8 sek., termostop;  
obsahuje dávkovač oplachového prostriedku  
objem tanku: 42lt., spotreba vody: 2,8/3,2lt. na 1  
cyklus  
rozmer koša: 500x500 mm, výška vstupu: 440mm  
dvojplášťové prevedenie, oplachová teplota  
+85°C

625x760x1460/200	1 ks i !
------------------	----------



1 ks

65.146 Dávkovač čistiaceho  
prostriedku model: 620242

1 ks

65.146 Navýšenie výkonu umývačky na  
14kW pre pripojenie na studenú  
vodu model: 621121

§5.148 Výstupný stôl z umývačky  
riadu model: OS1

stôl nerezový, vedenie pre koše 500x500mm,  
hrúbka nerezú pracovnej dosky mín. 1,25mm,  
hrúbka pracovnej dosky 40mm, zvarené a  
vybrúsené rohy, zadný lem 40mm, spevnenie  
pracovnej dosky 18mm LDTD doskou, podnož a  
výstuhy stola z uzatvorených jaklových profilov  
40x40x1,2mm výškovo nastaviteľné nohy-  
10/+30mm prevedenie: nerež

700x750x900 1 ks

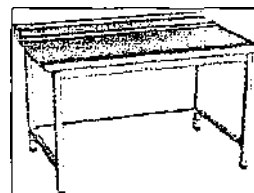

## 59. PRÍPRAVA PIZZE

59.150 PIZZA GROUP - El.pizza pec na 8ks pizze  
model: **Entry 8 MAX**

el.prípoj: 400V /11,2kW 8x pizza s priemerom  
330mm manuálne ovládanie, šamotová doska  
hore aj dole vnútorné rozmery každej komory  
700x700x150 vnútorné osvetlenie;  
max.teplota: 450°C prevedenie: nerež

990x920x680	1 ks
-------------	------

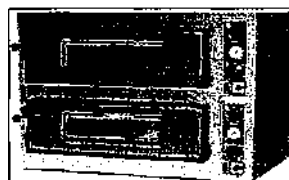



# CORTEC.

^Obchodné a gastronomické zariadenia

(CORTEC Bratislava - Rožňavská 12, Bratislava 821 04 (tel./fax: 02/43425765-6, mobil: 0905 309492  
(CORTEC Košice - Magnezitárska 2/A, Košice 040 13 4eUfax: 055/6324450, 055/6322640, mobil: 0905



OPIS GASTRO TECHNOLOGIE KUCHYNE  
dodávky gastrozariadení

pre:  
Kancelária Národnej rady SR  
Námestie Alexandra Dubčeka 1  
812 80 Bratislava

## Zoznam zariadení a Popis

## Rozmery

59.150	PIZZA GROUP - Podstavec pod pizza pec - pojazdný model; S8 bez spodnej police montovaný podstavec 4x kolieska, z toho 2 brzdené prevedenie: nerež	980x820x812	1 ks	* —
--------	--	-------------	------	-----

59.153 FORCAR-Chlad.pracovný pult2xdv.s nadstavbou  
59.154 model: PZ2600TN33 2xdvere - Granit.pracovná doska chladiaca nadstavba pre 7\*1/4GN-150 el.prípoj: 230V / 0,36kW; elektronické ovládanie automatické odmrazovanie a odparovanie kondenzu úložný priestor 390 lt; granitpracovná doska s lemami prevedenie: nerež, granit

1510x800x1415 | 1 ks

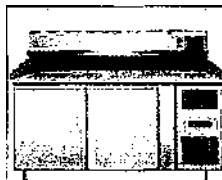

Umývací stôl - lisovaná vaňa  
model: USSO-1

rozmer drezu: 500x400x250mm

príprava pre pákovú batériu zo stola, predné dvierka, spodná polica, predný odnímateľný sokel zapustený, hrúbka nereží pracovnej dosky min. 1,25mm, hrúbka pracovnej dosky 40mm, zvarené a vybrúsené rohy, drez bezšpárovo vovarený a vybrúsený s lokálnym prelisom okolo drezu, zadný pevný a bočné odnímateľné lemy 40mm, spevnenie pracovnej dosky 18mm LDTD doskou, podnož a výstupy stola z uzatvorených joklových profilov 40x40x1,2mm, výškovo nastaviteľné nohy - 10/+30mm, spodná polica hrúbka min 1,0mm spevnená nerezovou výstuhou

1700x800x900 1 ks

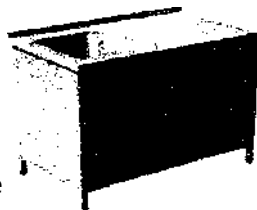

59.155 Sifón 2" - PROFI

model:

PIL022+SIF022

súčasťou je prepádová trubka

ffi

1 ks

59.155 Batéria stojánková páková - PROFI

model: 0170030 dlhé ovládacie

ramienko prevedenie: chróm



1 ks

## 60. BUFET

60.156 CIVIA - Kávovar 2-páka 15bar. Digitálny Poloautomat 790x580x540 1 ks

model: SettantaSME-2

objem kotlíka: 10,5 lt

el.prípoj: 230V-400V / 3,9kW, elektronická regulácia-yody\* tlak vody: max. 15 bar.; dve dýzy na paru, jedna na vodu počet hláv: 2, automatické dávkovanie kávy a horúcej vody ovládanie: digitálne+ppčítadlo dávok s displejom prevedenie: biela (na požiadanie

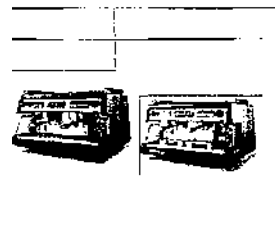
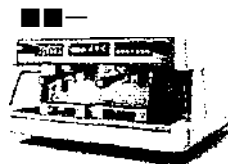

# CORTEC

Obchodné a gastronomické zariadenia

CORTEC Bratislava - Rožňavská 12, Bratislava 821 04

tel./fax: 02/43425765-6, mobil: 0905 309492

CORTEC Košice - Magnezitárska 2/A, Košice 040

13 tel./fax: 055/6324450 055/6322640 mobil: 0905

OPIS GASTRO TECHNOLOGIE KUCHYNE  
dodávky gastrozariadení

pre:

Kancelária Národnej rady SR  
Námestie Alexandra Dubčeka 1  
812 80 Bratislava



## P.č. [Zoznam zariadení a Popis

## Rozmery

ks

60.157 CMA - Kávomlynček Manuálny model: SM  
Normál el.prípoj: 230V/0,175kW priemer  
kameňov: DN64mm, zásobník na 1,5kg  
zrnkovej kávy, dávkovač, počítadlo káv j  
prevedenie: kov, tvrdý plast, chróm

210x370x550 1 ks



## 61. VYDAJ JEDÁL

61.158 Pojazdny vozík na príbory a podnosy  
model: VPAT Polohovací Vozík  
polica na podnosy s nastaviteľným pružinovým  
mechanizmom, Dodávané vrátane 4 x GN 1/4 -150 mm,  
4x koliesko priemer 100mm (z toho 2x brzdené)  
prevedenie: nerez AISI304

700x600x1200 2 ks



61.159 EMANOX - Chladiaca vitrína DROP IN 1125x700x1170 1 ks

samoobslužná model: I7WC2RPR3  
el.prípoj: 230V / 0,9kW - ventilovane chladenie  
teplotný rozsah: -1 až +5°C,  
pri vonkajších okolitých podmienkach:  
! maximálna teplota +23°C a 60% vlhkosti  
vzduchu !  
Kapacita: spodná plocha 3GN1/1 + 2x polica  
zo strany obluky posuvné dvere, zo strany  
zákazníkov  
výklopné dverka, otvory pre zabudovanie:  
zariadenie: 1100x675mm  
:na dne vitríny je rovná nerezová plocha

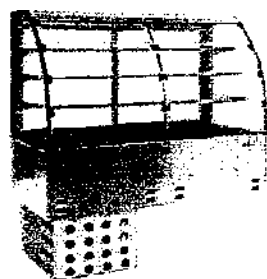

ilustračný  
obrázok vitrína

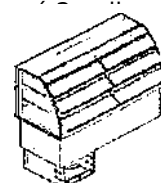

61.160 EMANOX - Chladiaca vaňa zabudovateľná 1125x700x750 1 ks

model: I7VRV3  
el.prípoj: 230V/0,7kW  
kapacita: 3x GN1/1 - 150mm, ventilované chladenie  
(elektronické ovládanie, chladiace médium: R404A  
teplotný rozsah: 0 až +8°C, otvor pre zabudovanie  
zariadenia: 1100x675mm, hygienické prevedenie  
vane hĺbka vane pre 5xGN - 30-150mm  
nastaviteľná po 40mm (požiadavka na pripojenie  
odpadu kondenzu (prevedenie: nerez AISI304

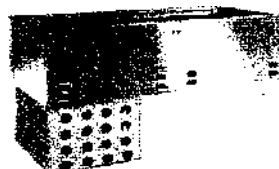

61.161 EMANOX - Ohrevná vaňa zabudovateľná 1125x700x38 1 ks

model: I7VB3  
el.prípoj: 400V/ 3kW  
kapacita vane: 3x GN1/1-200mm  
teplotný rozsah: +65fež +90°C, elektronické ovládan  
vodný ohrev vane, liosvaná vaňa, napúšťanie vody  
elektromagnetickým ventilom, požiadavka na  
pripojenie vody a odpadu, rozmery pre  
zabudovanie zariadenia: 1100x675mm  
prevedenie: nerez AISI304

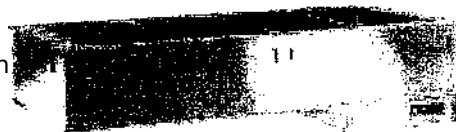

Košice - Magnezitárska 2/A, Košice 040 13 tel./fax:  
 055/6324450, 055/6322640, mobil: 0905 254623

**P.č. | Zoznam zariadení a Popis**

**Rozmery**

**ks**

61.162 EMAINOX - Ohrevná vaňa zabudovateľná  
 model: I7VB2  
 el.prípoj: 230V/2kW  
 kapacita vane: 2x GN1/1-200mm  
 teplotný rozsah: +65 až +90°C, elektronické ovládanie  
 vodný ohrev vane, lisovaná vaňa, napúšťanie vody  
 elektromagnetickým ventilom, požiadavka na pripojenie vody a odpadu, rozmery pre

800x700x380 j 1 ks



61.163 Tscale - Kontrolná váha	230x300x120	1 ks		
model: T28-6MR váživosť do 6 kg; automatický dielik 1/2g digitálny displej, tara, percentá krytie: vhodná do kuchynských priestorov prevedenie: plast, nerezová miska				

61.164 EMAINOX - Ohrevná sklokeramická platňa zabudovať.  
 model: I7PV3  
 el.prípoj: 230V/ 1,8kW  
 elektronické ovládanie s displejom  
 teplotný rozsah: +60 až +120°C, kapacita: 3x GN1/1  
 rozmery pre zabudovanie zariadenia:

1125x700x100 1 ks

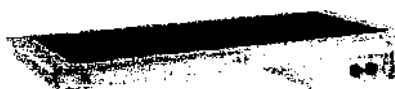

61.165 SCHOLL - Závesná infra lampa  
 model: 22001 - B0022 Chromium  
 el.prípoj: 230V / 0,25kW 4 ohrevné lampy na spoločnej rampe  
 nastaviteľná výška 850 - 1700mm  
 každá lampa má vypínač na sebe  
 prevedenie: hliník, kov, plast

120x120x850-1700	2 ks		
------------------	------	--	--



j 61.166 Zásobník na koše - zabudovateľný model:  
 Zásobník na koše s podávačom  
 zásobník na koše rozmeru: 500x500mm  
 zdvíhací systém košov - strunový mechanizmus zabudovateľný do pracovnej dosky prevedenie: nerez AISI304

700x700x800	2 ks		
-------------	------	--	--



! 61.167 EMAINOX - Ohrevná vaňa zabudovateľná \*  
 model: I7VB2  
 el.prípoj: 230V / 2kW  
 kapacita vane: 2x GNH/1-200mm  
 teplotný rozsah: +65 až +90°C, elektronické ovládanie  
 vodný ohrev vane, lisovaná vaňa, napúšťanie vody  
 elektromagnetickým ventilom, požiadavka na pripojenie vody a odpadu, rozmery pre

h 800x700x380 | 1 ks~j

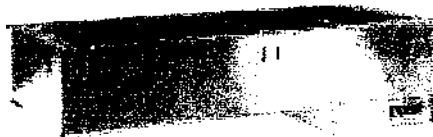



Košice - Magnezitárska 2/A, Košice 040 13 tel./fax:  
 055/6324450, 055/6322640, mobil: 0905 254623

**Zoznam zariadení a Popis**

**Rozmery**

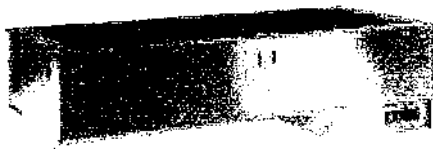
**ks**

61.168	EMAINOX - Ohrevná vaňa zabudovateľná model: I7VB4 el.prípoj: 400V / 3kW kapacita vane: 4x GN1/1-200mm teplotný rozsah: +65 až +90°C, elektronické ovládanie vodný ohrev vane, liosvaná vaňa, napúšťanie vody elektromagnetickým ventilom, požiadavka na pripojenie vody a odpadu, rozmery pre	1455x700x380	2 ks [ t]			
61.149	Pojazdný ohrievač tanierov model: OVT-2 el.prípoj: 230V / 0,75kW, teplota regulovaná 0/+85°C zásoba: 2x50 tanierov, nerezové kryty zásobníkov zdvíhací systém tanierov vhodný aj pre hranaté taniere 4 otočné kolieska, z toho 2	450x950x900	4 ks			
61.169	Postmix		1 ks j dodávateľ nápojovj			
	Výstupný stôl		1 ks í dodávka interiéru i			
61.171	Zabudovateľná vaňa na ľad model: Izolovaná vaňa na ľad kapacita: 3x GN1/1-150mm dvojité izolovaný plášť, falošné dierované dno príprava pre napojenie do odpadu prevedenie: nerez AISI304	1125x700x300	4 ks			

EMAINOX - Samoobslužná chladiaca vitrína  
 cirkulačná model: I7WPA3RVR3  
 el.prípoj: 230V / 0,9kW  
 teplotný rozsah: -1/+7°C; elektronický regulátor  
 chladienie zabudovaným agregátom R134a 3x  
 výškovo nastaviteľná policia pre balené produkty  
 dole chladiaca vaňa na nápoje, ventilované  
 chladienie výfuky chladienia pre každú policu  
 otvorená na strane zákazníka, bočné izolačné sklá  
 zadná stena uzatvorená nerezový krytom nočná  
 roletka, LED osvetlenie samostatne každej police  
 zabudované plne automatické odmrazovanie  
 Rozmery vane: 980x510x30/150mm kondenzačná  
 jednotka umiestnená v spodnej časti otvor pre  
 zabudovanie do pultu: 1100x675mm prevedenie:  
 nerez, sklo \*

1125x700x1580 1 ks

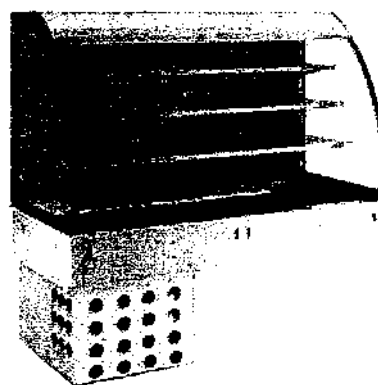

\*



Obchodná

CORTEC

04 tel./fa

Košice - Magnezitárska 2/A, Košice 040 13 tel/fax:

055/6324450, 055/6322640, mobil: 0905 254623

OPIS GASTRO TECHNOLOGIE KUCHYNE

Dodávky gastrozariadení

pre:

Kancelária Národnej rady SR

Námestie Alexandra Dubčeka 1

812 80 Bratislava

**Zoznam zariadení a Popis**

**Rozmery**

**ks**

61.173.	FORCAR	-	Podpultová	chladnička	2 ks
61.174.	600x585x855 model: ER-200 G SS - Nerež s presklenými dverami el.prípoj: 230V / 0,15kW, manuálne ovládanie s displejom objem: 130lt., teplotný rozsah +2 až +8°C, chladiivo R134a maximálna okolitá teplota: +33°C pri 60% vlhkosti, uzamykateľná, automatické odmrázovávanie nie so zastavením kompresora, odparovanie kondenzu statické chladenie s				

JHIU'

61,175 j Pokladničný pult

2 ks

dodávka interiéru!

**89. BAR**

89.1.	Pracovný stôl s košovou vložkou model: PSJK v pracovnej doske zhora vložený vyberateľný nerez kôš 360x460x500mm s nerezovým krytom predný odnímateľný sokel zapustený, hrúbka nerezú pracovnej dosky min, 1,25mm, hrúbka pracovnej dosky 40mm, zvarené a vybrúsené rohy, zadný pevný a ľavý odnímateľný iem 40mm, spevnenie pracovnej dosky 18mm LDTD doskou, podnož a výstuhy stola z uzatvorených jaklových profilov 40x40x1,2mm, výškovo nastaviteľné nohy -	600x700x900	1 ks	
-------	---	-------------	------	--

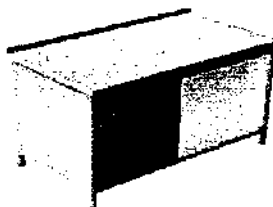

Ilustračný obrázok

89.2. ELETTOBAR - Umývačka skla podpultová  
model: Niagara 361DP - Digitálne ovládanie  
el.prípoj: 400V / 5,4kW, konvertovateľná na 230V/3,5kW max.výkon: 720 tan./h, čas cyklu: 90-120-150 sek. dvojplášťová konštrukcia, ergonomické madlo umývacia komora s oblými rohmi, autodiagnostika Patentované systémy: ECC (konštrukcia), EWT (umývací systém), EDS (systém odpadu), EVI (komunikačné rozhranie), EHS (systém otváranie dverí), dávkovač čistiaceho a oplachového prostriedku zabudované odpadové čerpadlo, samočistiaci cyklus objem tanku: 15lt.; spotreba vody: 2,8lt. na 1 cyklus rozmer koša: 500x500, výška umýv. otvoru: 390mm základná výbava: univerzálny kôš, kôš na tanieri, košík na

10x600x820	1 ks	
------------	------	--



Technologien

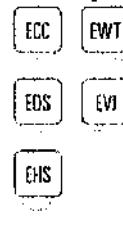

A

# CORTEC.

Obchodné a gastronomické zariadenia

CORTEC Bratislava - Rožňavská 12, Bratislava 821 04  
tel./fax: 02/43425765-6, mobil: 0905 309492  
CORTEC Košice - Magnežitárska 2/A, Košice 040 13  
tel./fax: 055/6324450, 055/6322640, mobil: 0905 254623



OPIS GASTRO TECHNOLOGIE KUCHYNE  
dodávky gastrozariadení pre:  
Kancelária Národnej rady SR  
Námestie Alexandra Dubčeka  
1 812 80 Bratislava

## Zoznam zariadení a Popis

## Rozmery

ks

Umývací stôl - lisovaná vaňa  
vpravo  
model: USP1

rozmer drezu: 500x400x250mm  
príprava pre pákovú batériu, predné dvierka pod dre-  
spodná polica, predný odnímateľný sokel zapustený,  
vľavo priestor pre podpultovú umývačku pohárov  
hrúbka nerezú pracovnej dosky min. 1,25mm, hrúbka  
pracovnej dosky 40mm, zvarené a vybrúsené rohy,  
drez bezšpárovo vovarený a vybrúsený s lokálnym  
prelisom okolo drezu, zadný pevný a bočné odnímateľné  
lemy 40mm, spevnenie pracovnej dosky 18mm  
LDTD doskou, podnož a výstuhy stola z uzatvorených  
jokiových profilov 40x40x1,2mm, výškovo nastaviteľné nohy-  
10/+30mm,

1200x700x900 1 ks

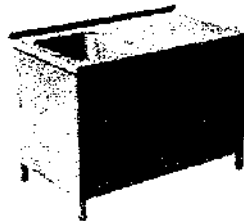

### 89.3 Sifón 1,5"

model: PILP18+SIP118  
plastový drezový sifón s nerezovou  
ružicou prevedenie: nerez, plast



1 ks

### 89.3 Batéria stojánková páková - PROFI

model: 0170030 dlhé ovládacie  
ramienko prevedenie: chróm



1 ks

### 89.4. Pracovný stôl pod kávovar

model: PSSO  
vľavo pántové dvie, vpravo hore zásuvka na výklep  
dole výsuvný kôš na odpad, spodná polica  
predný odnímateľný sokel zapustený,  
hrúbka nerezú pracovnej dosky min. 1,25mm, hrúbka  
pracovnej dosky 40mm, zvarené a vybrúsené rohy,  
zadný pevný a ľavý odnímateľný lem 40mm,  
spevnenie pracovnej dosky 18mm LDTD doskou,  
podnož a výstuhy stola z uzatvorených jaklových  
profilov 40x40x1,2mm, výškovo nastaviteľné nohy -

1200x700x900 | 1 ks

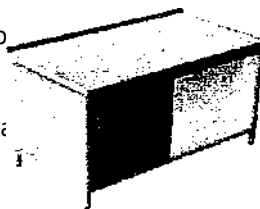

Ilustračný obrázok

### 89.5. CMA - Kávovar 2-páka 15bar. Digitálny Poloautomat

model: SettantaSME-2  
objem kotlíka: 10,5 lt.  
el. pri p o j: 230V-400V / 3,9kW, elektronická regulácia  
vody tlak vody: max. 15 bar.; dve dýzy na paru, jedna  
na vodu počet hláv: 2, automatické dávkovanie kávy  
a horúcej vody ovládanie: digitálne+počítadlo dávok s  
displejom prevedenie: biela (na požiadanie červená)

790x580x540 1 ks

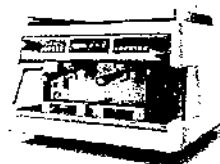

### 89.6. CMA - Kávomlynček Manuálny

model: SM Normál  
el.prípoj: 230V/0,175kW  
priemer kameňov: DN64mm, zásobník na  
1,5kg  
zrnkovej kávy, dávkovač, počítadlo káv

210x370x550 1 ks



# CORTEC.

Obchodné a gastronomické zariadenia

CORTEC Bratislava - Rožňavská 12, Bratislava 821 04

tel./fax: 02/43425765-6, mobil: 0905 309492

CORTEC Košice - Magnézitárska 2/A, Košice 040

13 tel./fax: 055/6324450, 055/6322640, mobil: 0905



OPIS GASTRO TECHNOLOGIE KUCHYNE  
dodávky gastrozariadení

pre:

Kancelária Národnej rady SR  
Námestie Alexandra Dubčeka 1  
812 80 Bratislava

52/68

## Zoznam zariadení a Popis

## Rozmery

ks

89.7. Chladiaci nápojový pult  
model: CHPN4/0  
el.prípoj: 230V / 0,52kW  
elektronické ovládanie, ventilovane chladenie  
teplotný rozsah: +2/+8°C; 4 zásuvky 2x 420mm a 2x 330mm  
nosnosť zásuvky 100kg, chladivo R134a  
maximálna teplota okolia +32°C pri vlhkosti do 60%  
nasávanie a výfuk chladiaceho agregátu  
zpredu/dopredu  
jaklové nohy 40x40mm výškovo nastaviteľné -

1630x700x900 1 ks



89.8	Pracovný stôl jednoduchý model: PS J hrúbka nerezú pracovnej dosky min. 1,25mm, T:""V. . . hrúbka pracovnej dosky 40mm, zvarené a vybrúsené rohy, ■ pravý odnímateľný a zadný pevný lem 40mm, j spevnenie pracovnej dosky 18mm LDTD doskou. Podnož a výstuhy stola z uzatvorených jaklových profilov 40x40x1,2mm, nohy výškovo nastaviteľné -10/+30mm prevedenie: nerez AISI304	700x700x900	1 ks		1
------	--	-------------	------	--	---

89.9. Chladiaci nápojový pult  
model: CHPN4/0  
el.pripoj: 230V / 0,52kW  
elektronické ovládanie, ventilovane chladenie  
teplotný rozsah: +2/+8°C; 4 zásuvky 2x 420mm a 2x 330mm  
nosnosť zásuvky 100kg, chladivo R134a  
maximálna teplota okolia +32°C pri vlhkosti do 60%  
nasávanie a výfuk chladiaceho agregátu  
zpredu/dopredu  
jaklové nohy 40x40mm výškovo nastaviteľné -

1630x700x900 | 1 ks



89.10.	Pracovný stôl s dvierkami a policami jj model: PSSO	620x700x900 j	1 ks		i
--------	--	---------------	------	--	---

a stredná výškovo nastaviteľná polica  
predný odnímateľný sokel zapustený,  
hrúbka nerezú pracovnej dosky min. 1,25mm, hrúbka pracovnej dosky 40mm, zvarené a vybrúsené rohy, zadný pevný a pravý odnímateľný lem 40mm, spevnenie pracovnej dosky 18mm LDTD doskou, \*- podnož a výstuhy stola z uzatvorených jaklových profilov 40x40x1,2mm, výškovo nastaviteľné nohy - 10/+30mm,

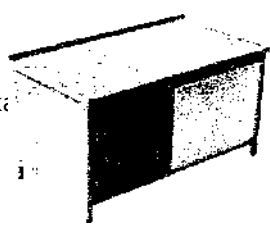

\*

**C****Obchod**CORTEC  
04

tel./fax: 02/43425765-6, mobil: 0905 309492

CORTEC Košice - Magnezitárska 2/A, Košice 040 13

OPIS GASTRO TECHNOLOGIE KUCHYNE  
dodávky gastrozariadení

pre:

Kancelária Národnej rady SR  
Námestie Alexandra Dubčeka 1  
812 80 Bratislava**P.č. Zoznam zariadení a Popis****Rozmery****ks**

89.11 Pracovný stôl jednoduchý 1 ks

700x700x900

model: PSJ

dole priestor pre podpultovú chladničku  
hrúbka nerezú pracovnej dosky min. 1,25mm,  
hrúbka pracovnej dosky 40mm, zvarené a vybrúsené  
rohy,  
ľavý odnímateľný a zadný pevný lem 40mm,  
spevnenie pracovnej dosky 18mm LDTD doskou.  
Podnož a výsluhy stola z uzatvorených



89.12FORCAR - Podpultová chladnička 600x585x855 j 1 ks

model: ER-200 G SS - Nerež s presklenými dverami  
el.prípoj: 230V / 0,15kW, manuálne ovládanie s  
displejom

objem: 130l., teplotný rozsah +2 až +8°C, chladivo  
R134a

imaximálna okolitá teplota: +33°C pri 60% vlhkosti,  
uzamykateľná, automatické odmrazovanie  
so zastavením kompresora, odparovanie kondenzu  
statické chladenie s pomocným ventilátorom,

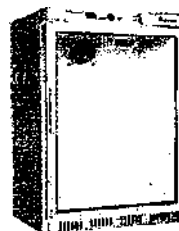

89.13 Koktejlový stôl s drezom, košom a izolovanou vaňou 1750x700x900 1 ks

model: Koktejlový stôl

na celom pulte spodná polica

vľavo v pracovnej doske vovarená izolovaná vaňa na ľad  
delená na 3 priestory, rozmer vane 870x375x350mm,  
na dne dierované falošné dno, odvod kondenzu,  
vpravo vedľa vane priestor výsuvný kôš, na odpad,  
hore otvor 200x120mm v pracovnej doske nad košom  
s nadstavcom, zo strany obsluhy odnímateľný speedrack  
ďalej vpravo priestor pre výrobnik ľadu, vpravo drez  
300x500x250mm, príprava pre stojánkovú batériu,  
dole pántové dvierka, hrúbka nerezú pracovnej dosky  
min. 1,25mm, hrúbka pracovnej dosky 40mm,  
zvarené a vybrúsené rohy, zadný lem 40mm,  
spevnenie pracovnej dosky 18mm LDTD doskou.

Podnož a výstuhy stola z uzatvorených jaklových  
profilov 40x40x1,2mm, nohy výškovo nastaviteľné -  
10/+30mm

predný odnímateľný sokel zapustený,

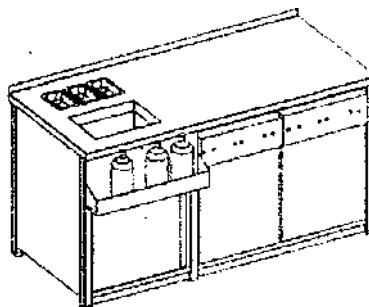

89.13a BREMA-Výrobnik kalíškového ľadu 390x460x690 1 ks

model: IMF 28 W

el.prípoj: 230V/0,31kW

kapacita výroby: 25kg za 24 hod., objem skladu:

7kg chladenie: voda (na vyžiadanie chladenie -  
vzduch) váha kaliska - 22gramov prevedenie:  
nerež





# CORTEC.

Obchodné a gastronomické zariadenia

CORTEC Bratislava - Rožňavská 12, Bratislava 821 04

tel./fax: 02/43425765-6, mobil: 0905 309492

CORTEC Košice - Magnezitárska 2/A, Košice 040

13 tel./fax: 055/63224450 055/6322640 mobil: 0905

OPIS GASTRO TECHNOLOGIE KUCHYNE

dodávky gastrozariadení pre:

Kancelária Národnej rady SR

Námestie Alexandra Dubčeka

1 812 80 Bratislava



## P.č. | Zoznam zariadení a Popis

## Rozmery

ks

89.14	FORCAR - Podpultová mraznička 120lt. model: EF-200SS - Nerež el.prípoj: 230V / 0,15kW plné uzamykateľné dvere, manuálne odmrazovanie 3x fixná polica, statické chladenie, digi. termostat Teplotný rozsah -18 až -22°C. prevedenie: vonkajší plášť nerez, vnútro - biely	600x585x855   1 ks
89.15	Pracovný stôl jednoduchý model: PSJ hrúbka nerezú pracovnej dosky min. 1,25mm, hrúbka pracovnej dosky 40mm, zvarené a vybrúsené rohy ľavý odnímateľný a zadný pevný lem 40mm, spevnenie pracovnej dosky 18mm LDTD doskou. Podnož a výstuhy stola z uzatvorených jakiových profilov 40x40x1,2mm, nohy výškovo nastaviteľné -10/+30mm prevedenie: nerez AISI304	1150x700x900 1 ks 
89.16	HAMILTON BEACH - Barmanský mixér model: HBB 250S RIO BLENDER el.prípoj: 230V/0,45kW výbava: 2 rýchlosti s voľbou PULS objem: 0,95 lt. odolná nerezová nádoba s vekom vhodný pre 15-25 nápojov denne Wave Action System - neustále vmiešavanie obsahu do spodnej časti zaručí hladkú zmes bez hrudiek Rýchle mixovanie - 0,5 litrové drinky za 20 sekúnd Dve rýchlosti s pulzovaním - univerzálnosť	165x203x393 1 ks s il   II   y/   Obsah balenia: • \ f-   nádoba nohy s j 1 ^   súprava na zloženie čenele
89.17	SANTOS - Odšťavovač - Centrifúga model: SA 50 el.prípoj: 230V / 0,8kW; rýchlosť: 3000ot / m. kapacita výroby: 40 až 100lt. šťavy veľký vstupný otvor 79,5mm, sito a miska z nerezú bezpečnostný spínač prevedenie: nerez, kov, plast	260x470x450   1 ks   j j 3   i i :

V Bratislave, dňa:  
10.11.2017

\* ^

Vypracoval: Peter Fabiš, obchodný riaditeľ  
CORTEC, s.r.o., prevádzka Bratislava

**ÍCáíftTEjí?!**

j obchodné a vastnfíwmicki  
xarfaáma

j Horná 13  
viš 74 01 Banská Bystrica

Fakturačné údaje spoločnosti: CORTEC s.r.o., Horná 13, Banská Bystrica 974 01, IČO: 45584168,  
IČ DPH: SK2023067574; Bankové spojenie: VÚB, a.s., IBAN: SK190200000002769962451

Strana 40 z 40

## ZMLUVA O DIELO

uzatvorená podľa § 536 a nasl. zákona č. 513/1991 Zb. Obchodný zákonník  
v znení neskorších predpisov  
(ďalej len „zmluva“)

### Článok I. Zmluvné strany

**Objednávateľ:** **Kancelária Národnej rady Slovenskej republiky**  
Nám. Alexandra Dubčeka 1, 812 80 Bratislava  
zastúpený: Ing. Daniel Guspan, vedúci Kancelárie Národnej rady Slovenskej republiky  
IČO: 00 151 491  
DiČ:2020845046  
bankové spojenie: Štátna pokladnica  
číslo účtu: IBAN SK66818000000007000004863  
(ďalej len „objednávateľ“)

**Zhotoviteľ:** **CORTEC s.r.o., Horná 13, 974 01 Banská Bystrica**  
zastúpený: Róbert Gerec - konateľ IČO: 45584168 DIČ:2023067574 IČ DPH:  
SK2023067574 bankové spojenie: VÚB a.s.  
číslo účtu vo formáte IBAN: SK 19 0200 0000 0027 6996 2451/SUBASKBX  
zapísaný v Obchodnom registri Okresného súdu Banská Bystrica, oddiel: Sro,  
vložka č. 29751/S

(ďalej len „zhotoviteľ“)  
(objednávateľ a zhotoviteľ spolu ďalej aj ako „zmluvné strany“)

uzatvárajú túto zmluvu ako výsledok zadávania nadlimitnej zákazky na dodanie tovaru postupom verejnej súťaže bez využitia elektronického trhoviska na predmet: „Gastro technológia kuchyne“, ktoré realizoval objednávateľ v súlade so zákonom č. 343/2015 Z. z. o verejnom obstarávaní a o zmene a doplnení niektorých zákonov v platnom znení (ďalej len „zákon o VO“).

### Článok II. PREDMET ZMLUVY

1. Predmetom tejto zmluvy je dodávka gastro technológie kuchyne - materiál, stroje a zariadenia vrátane montáže. Podrobný popis a rozsah diela je podrobne špecifikovaný v prílohe č. 1 k tejto zmluve a v spracovanej Projektovej dokumentácii.  
(ďalej len „dielo“).
2. Zhotoviteľ sa zaväzuje zhotoviť pre objednávateľa dielo, a to na základe, v rozsahu a v súlade: **a)** s požiadavkami objednávateľa a za podmienok dohodnutých v tejto zmluve, **b)** so súťažnými podkladmi objednávateľa na výber zhotoviteľa (dodávateľa) nadlimitnej zákazky na dodanie tovaru postupom verejnej súťaže bez využitia elektronického trhoviska na predmet: „Gastro technológia kuchyne“, CRD- 1863/2017,

56/68

- c) s Projektovou dokumentáciou spracovanou spoločnosťou Eco 3 Energy spol. s r.o., Dvojkřížna 49, Bratislava.
  - d) s povoleniami príslušných orgánov štátnej správy vydanými v rámci povoľovacích konaní, ak ich vydanie je nevyhnutné pre riadne zhotovenie diela,
  - e) s platnými všeobecne záväznými právnymi predpismi a technickými normami.
1. Ak táto zmluva uvádza definovaný pojem dielo, myslí sa tým zároveň ktorákoľvek jeho časť, pokiaľ z textu tejto zmluvy nevyplýva niečo iné.

### Článok III. MIESTO, ČAS A SPÔSOB PLNENIA

- 1. Miestom plnenia (realizácie diela) sú nebytové priestory vo vlastníctve Slovenskej republiky v správe objednávateľa, a to budova Národnej rady Slovenskej republiky, Námestie Alexandra Dubčeka 1, 812 80 Bratislava (ďalej len „miesto plnenia“).
- 2. Zhotoviteľ sa zaväzuje zhotoviť dielo najneskôr do 6 týždňov od nadobudnutia účinnosti tejto zmluvy.
- 3. Zhotoviteľ sa zaväzuje zhotoviť dielo riadne a včas, vo vlastnom mene, na vlastnú zodpovednosť, s odbornou starostlivosťou a v lehote dohodnutej na zhotovenie diela, v súlade s platnými všeobecne záväznými právnymi predpismi a normami STN, EN (ďalej len „technické normy“), požiadavkami objednávateľa a s podmienkami vzájomne dohodnutými v tejto zmluve. Zhotoviteľ je oprávnený odovzdávať dielo aj po častiach.
- 4. Objávateľ sa zaväzuje, že dokončené dielo alebo jeho časť bez väd a nedorobkov protokolárne prevezme a zaplatí zaň cenu dohodnutú v tejto zmluve.

### Článok IV. CENA ZA ZHOTOVENIE DIELA

- 1. Cena za úplné, funkčné, riadne, bezchybné a včasné zhotovenie diela podľa tejto zmluvy je zmluvnými stranami dohodnutá v zmysle zákona č. 18/1996 Z. z. o cenách v znení neskorších predpisov ako cena maximálna s pevnými jednotkovými cenami, pričom jej podrobná špecifikácia je uvedená v Prílohe č. 1 (ocenený výkaz výmer) k tejto zmluve.  
Cena diela bez DPH : , - €  
20% DPH: \_\_\_\_\_  
Celková cena diela vrátane DPH : €  
**(slovom:.....a.....eur s DPH).**
- 2. Cena za dielo dohodnutá v bode 1. tohto Článku zmluvy je cena maximálna a zahŕňa v sebe všetky náklady alebo akékoľvek výdavky zhotoviteľa spojené s plnením predmetu zmluvy, t. j. zhotovením diela, najmä:
  - a) materiál, technologické zariadenia a ich dopravu na miesto plnenia, skladovanie, montáž, demontáž;
  - b) stratné;
  - c) pracovné sily, stroje, náradia, zariadenia, ochranné pracovné prostriedky;
  - d) dopravu vecí a osôb;
  - e) odvoz a likvidáciu (resp. zneškodnenie, uloženie) odpadu, prebytočného materiálu a poplatky za skládku;
  - f) prevádzku, stráženie a vypratanie miesta plnenia;
  - g) požiaru ochranu, bezpečnosť a ochranu zdravia pri práci, poistenie zodpovednosti za škodu spôsobenú pri výkone činnosti zhotoviteľa;
  - h) kompletačnú činnosť t. j. náklady na prevádzku;
  - i) práce nadčas, t. j. mimo pracovného času, v dňoch pracovného pokoja, počas sviatkov;
  - j) riešenie obmedzených priestorových možností miesta plnenia;
  - k) odborná montáž a revízie oprávnenými osobami;
  - l) zaškolenie obsluhy;
  - m) vyhotovenie\*dokumentácie skutočného zhotovenia diela;
  - n) akékoľvek ďalšie náklady zhotoviteľa.
- 1. Dopravu materiálu, strojov a technologických zariadení nevyhnutných pre realizáciu predmetu zmluvy iľa miesto dodania, zabezpečuje zhotoviteľ na svoje vlastné náklady tak, aby bola zabezpečená ich dostatočná ochrana pred poškodením a znehodnotením. Materiál, stroje a technologické zariadenia budú zabalené obvyklým spôsobom tak, aby nedošlo k ich poškodeniu počas prepravy a uskladnenia.

54/68

2. Ak počas platnosti tejto zmluvy dôjde k legislatívnej zmene výšky sadzby DPH, zhotoviteľ v súlade s platnými všeobecne záväznými predpismi bude v čase fakturácie účtovať sadzbu platnú v deň zdaniteľného plnenia v zmysle príslušných predpisov.
3. Zmluvné strany sa dohodli, že z dôvodov zistených počas realizácie diela, ktoré objednávateľ alebo projektant nemohol predvídať ani pri vynaložení svojej maximálnej odbornej starostlivosti je možné, bez navýšenia celkovej ceny za dielo dohodnutej v bode 1. tohto Článku zmluvy, meniť alebo upravovať jednotlivé položky uvedené v prílohe č. 1 k tejto zmluve len pokiaľ ide o zmenu množstva a to formou zmenového listu.
4. V prípade postupu podľa bodu 5. tohto Článku zmluvy je:
  - a) **zhotoviteľ povinný upozorniť** písomne na túto skutočnosť objednávateľa bez zbytočného odkladu a/alebo v prípade potreby rýchlej reakcie zo strany objednávateľa aj vo forme e-mailu;
  - b) **objednávateľ povinný odsúhlasiť** zmenu/úpravu jednotlivých položiek písomne vopred, v prípade zmeny/úpravy nacenенých položiek podľa bodu 5. tohto Článku zmluvy musia byť tieto súčasne odsúhlasené podpisom poverených zamestnancov zmluvných strán na očíslovanom zmenovom liste, ktorý sa po odsúhlasení a podpise obidvoma zmluvnými stranami stáva neoddeliteľnou súčasťou tejto zmluvy.
1. Zmluvné strany sa dohodli, že z dôvodov zistených počas realizácie diela, ktoré objednávateľ alebo projektant nemohol predvídať ani pri vynaložení svojej maximálnej odbornej starostlivosti je možné navýšenie celkovej ceny za dielo dohodnutej v bode 1. tohto Článku zmluvy

#### **Článok V. PLATOBNÉ PODMIENKY A ZÁRŽNÉ**

1. Cenu za dielo, resp. jeho časť objednávateľ uhradí zhotoviteľovi na základe riadne doručenej faktúry. Súčasťou každej jednotlivéj faktúry bude súpis skutočne vykonaných prác, služieb a dodávok materiálu, strojov, technologických zariadení a ostatného príslušenstva/materiálu odsúhlasených poverenými zástupcami oboch zmluvných strán a protokol o protokolárnom odovzdaní a prevzatí diela bez vád a nedorobkov.
  2. Každá faktúra musí obsahovať:
    - a) náležitosti v zmysle zákona č. 222/2004 Z. z. o dani z pridanej hodnoty v znení neskorších predpisov,
    - b) číslo tejto zmluvy,
    - c) špecifikáciu fakturovanej ceny,
    - d) ďalšie prílohy, ak tak ustanovuje táto zmluva.
- V prípade doručovania faktúr poštou je nevyhnutné faktúry zasielať doporučene v obálke označenej slovom „Faktúra“ na adresu sídla objednávateľa uvedenú v Článku I. tejto zmluvy. Pri faktúre, ktorá nie je doručená osobne alebo doporučene nemožno vymáhať úroky z omeškania.
1. Lehota splatnosti faktúry je 14 dní odo dňa jej preukázateľného doručenia objednávateľovi. Faktúra bude uhradená výhradne prevodným príkazom. Faktúra sa považuje za uhradenú dňom odpísania peňažných prostriedkov z účtu objednávateľa. V prípade, ak nastane omeškanie platby faktúry z dôvodov na strane Štátnej pokladnice, nie je objednávateľ po túto dobu v omeškaní so zaplatením fakturovanej sumy.
  2. Za správne vyčíslenie výšky DPH zodpovedá v plnom rozsahu zhotoviteľ.
  3. V prípade, že faktúra nebude obsahovať náležitosti uvedené v tejto zmluve, objednávateľ je oprávnený vrátiť faktúru zhotoviteľovi na doplnenie s uvedením nedostatkov, ktoré sa majú odstrániť. V tomto prípade sa preruší plynutie lehoty splatnosti a nová lehota splatnosti začne plynúť dňom riadneho doručenia opravenej faktúry objednávateľovi.
  4. Zhotoviteľ sa zaväzuje fakturovať ceny len v rozsahu skutočne vykonaných prác, služieb a dodaných tovarov.
  5. Zo strany objednávateľa vecné a finančné overenie súpisu vykonaných prác, služieb a dodávok materiálu, strojov, technologických zariadení a ostatného príslušenstva/materiálu k faktúre odsúhlasí technický dozor objednávateľa do 3 pracovných dní po obdržaní týchto súpisov, ktoré zhotoviteľ predloží objednávateľovi.
  6. Zmluvné strany potvrdzujú, že zhotoviteľ je platiteľom DPH a objednávateľ nie je platiteľom DPH

7. Zmluvné strany sa dohodli, že objednávateľ zadrží z ceny diela bez DPH, a to z každej jednotlivej faktúry počnúc prvou faktúrou zhotoviteľa podľa tejto zmluvy, t. j. z každej splatnej časti ceny diela bez DPH, čiastku vo výške 6 % z fakturovanej sumy bez DPH - tzv. zádržné. Zádržné bude určené ako zábezpeka objednávateľa:
- a) v priebehu zhotovenia diela a/alebo do doby preukázania splnenia kvalitatívnych parametrov pri preberacom konaní diela, a/alebo
  - b) pre prípad úhrady nákladov tretím osobám za odstránenie vád a nedorobkov ne/brániacich riadnemu a bezpečnému užívaniu diela zistených pri preberacom konaní diela ako celku a/alebo zistených pri kolaudačnom konaní, ak zhotoviteľ neodstráni tieto vady a nedorobky na vlastné náklady v dohodnutých termínoch, a/alebo
  - c) na zmluvné pokuty vyplývajúce pre zhotoviteľa z tejto zmluvy.
- Zhotoviteľ berie na vedomie a súhlasí s tým, že použitie zádržného pre prípady podľa tohto bodu zmluvy, nemá vplyv na účel a plynutie záručnej doby.
1. Zmluvné strany sa dohodli, že 100% zo zádržného bude uhradených zhotoviteľovi do 30 dní po podpísaní Preberacieho protokolu o prevzatí úplne dokončeného diela bez vád a nedorobkov.

#### **Článok VI. ZÁRUČNÁ DOBA, ZODPOVEDNOSŤ ZA VADY**

1. Zhotoviteľ zodpovedá za to, že dielo bude zhotovené podľa tejto zmluvy, bude mať dojednané vlastnosti a bude zodpovedať kvalitatívnym požiadavkám stanoveným touto zmluvou a platnými predpismi, pričom zhotoviteľ zaručuje, že dielo bude mať po celú záručnú dobu vlastnosti špecifikované touto zmluvou.
2. Zhotoviteľ poskytuje na predmet plnenia (zmluvy) **záruku** za kvalitu a akosť, a to **24 mesiacov** na technológiu kuchyne - všetok materiál, zariadenia a stroje a **60 mesiacov** na všetky nerezové výrobky a akúkoľvek montáž vykonanú v zmysle tejto zmluvy. Záruka začína plynúť odo dňa protokolárneho odovzdania a prevzatia diela ako celku objednávateľom bez vád a nedorobkov. Záruka sa vzťahuje na závady spôsobené vadou materiálu, vadou komponentov, alebo chybnými vykonanými prácami na predmete zmluvy.
3. Zhotoviteľ v plnej miere zodpovedá za vady, ktoré má dielo v čase jeho odovzdania objednávateľovi.
4. Zmluvné strany sa dohodli pre prípad vady diela, že počas plynutia záručnej doby má objednávateľ právo požadovať a zhotoviteľ povinnosť odstrániť vady diela na svoje náklady.
5. Zhotoviteľ sa zaväzuje **začať s odstraňovaním vád diela do 3 pracovných dní** od preukázateľného doručenia reklamácie objednávateľom. Pred uplynutím lehoty na začatie s odstraňovaním vady diela je možné po vzájomnej dohode zmluvných strán túto lehotu vo forme písomného záznamu podpísaného obidvomi zmluvnými stranami primerane predĺžiť. Určenie časového úseku o ktorý sa lehota predlžuje je obligatórnou náležitosťou tohto písomného záznamu. Potreba predĺženia lehoty zo strany zhotoviteľa musí byť riadne zdôvodnená objektívnymi dôvodmi pre ktoré je potrebné lehotu predlžovať.
6. Zhotoviteľ sa zaväzuje **vady diela odstrániť** v čo najkratšom technicky možnom čase, **najneskôr v lehote do 10 pracovných dní** odo dňa začatia s odstraňovaním vád diela. Pred uplynutím lehoty na odstraňovanie vady diela je možné po vzájomnej dohode zmluvných strán túto lehotu vo forme písomného záznamu podpísaného obidvomi zmluvnými stranami primerane predĺžiť. Určenie časového úseku o ktorý sa lehota predlžuje je obligatórnou náležitosťou tohto písomného záznamu. Potreba predĺženia lehoty zo strany zhotoviteľa musí byť riadne zdôvodnená objektívnymi dôvodmi pre ktoré je potrebné lehotu predlžovať.
7. Objednávateľ doručí reklamáciu formou e-mailu a následne dodatočným zaslaním v písomnej forme. Za deň oznámenia vady diela zhotoviteľovi sa považuje deň doručenia e-mailu. V reklamácií je objednávateľ povinný vadu špecifikovať.
8. Vadou diela sa rozumie odchýlka v kvalite, rozsahu a parametroch diela stanovených zmluvou, projektovou dokumentáciou, všeobecne záväznými právnymi predpismi a technickými normami, chybné vykonaná práca na diele alebo rozdiel skutočných parametrov diela oproti parametrom stanoveným v zmluve a projektovej dokumentácii. Nedorobkom sa rozumie nedokončená práca v porovnaní so stavom dohodnutým touto zmluvou.
9. Objednávateľovi sa predlžuje záručná doba o čas, ktorý uplynie odo dňa nahlásenia vady zhotoviteľovi, až po deň úplného odstránenia vady, t. j. záručná doba neplynie po dobu, po ktorú objednávateľ nemôže užívať dielo pre jeho vady, za ktoré zodpovedá zhotoviteľ.

**10.** Ak zhotovíte! nezačne s odstraňovaním vád v stanovenej lehote alebo neodstráni vady diela v stanovenej lehote alebo nepožiada v stanovenej lehote o predĺženie týchto lehôt, je zhotoviteľ v omeškaní s plnením svojich zmluvných povinností a objednávateľ je oprávnený:

- odstrániť tieto vady treťou osobou na náklady zhotoviteľa, pričom zhotoviteľ sa zaväzuje náklady spočívajúce v nákladoch na odstránenie vady treťou osobou objednávateľovi uhradiť;
- požadovať od zhotoviteľa zaplataenie zmluvnej pokuty;
- požadovať od zhotoviteľa náhradu škody, ktorá mu v dôsledku vady vznikla;
- odstúpiť od zmluvy.

Objednávateľ je oprávnený využiť niektoré zo zmluvných oprávnení podľa vlastného uváženia. Kumulatívne využite niektorého zmluvného oprávnenia s iným zmluvným oprávnením týmto nie je vylúčené.

**1.** Akékoľvek náklady vrátane nákladov vzniknutých identifikáciou vád, odstránením vád, inštaláciou náhradného dielu a všetkými dodávkami a/alebo prácami, ako aj všetky testy alebo dodatočné skúšky diela, ktoré môžu byť v súvislosti s odstraňovaním vád alebo po ich odstránení nutné, znáša zhotoviteľ. Zhotoviteľ je povinný nahradiť objednávateľovi akékoľvek výdavky, ktoré objednávateľovi vzniknú v súvislosti s poskytnutím súčinnosti zhotoviteľovi pri odstraňovaní vád.

#### Článok VII

**1.** Objednávateľ:

- a) sa zaväzuje zabezpečiť realizačnú pripravenosť miesta plnenia vrátane všetkých dotknutých priestorov tak, aby zhotoviteľ mohol na ňom začať práce v súlade s podmienkami dohodnutými v tejto zmluve;
- b) je povinný umožniť na miesto plnenia počas doby realizácie diela prístup zamestnancom zhotoviteľa, ako aj ostatným osobám, pre ktoré zhotoviteľ požiadala o vstup a objednávateľ im vstup na miesto plnenia povolil.

**1.** Objednávateľ má právo:

- a) kedykoľvek kontrolovať priebeh vykonávaných prác v súvislosti so zhotovením diela;
- b) obmedziť zmluvný rozsah prác;
- c) má právo upravovať postupnosť zahajovania realizačných prác pri dodržaní konečného termínu prác;
- d) má právo obmedziť alebo prerušiť výkon prác spojených so zhotovením diela na nevyhnutne potrebný čas z dôvodov na strane objednávateľa, najmä z dôvodu konania schôdze NR SR, zasadania výborov NR SR, v prípade potreby využitia miesta plnenia diela, resp. dotknutých priestorov na štátne a politické aktivity a spoločenské podujatia počas plynutia lehoty plnenia. Objednávateľ túto skutočnosť oznámi zhotoviteľovi aspoň jeden (1) deň vopred. V prípade prerušenia výkonu prác spojených s realizáciou diela počas lehoty plnenia sa koniec lehoty plnenia podľa Článku III. bodu 2 tejto zmluvy posúva o takú dobu, po ktorú prerušenie výkonu prác trvalo, o čom bude zhotoviteľ písomne vyzozumený.

**1.** Zhotoviteľ:

- a) je povinný postupovať pri zhotovovaní diela s náležitou odbornou starostlivosťou, dielo zhotoviť a odovzdať objednávateľovi riadne a včas, bez vád a nedorobkov a v zodpovedajúcej kvalite;
- b) sa zaväzuje zhotoviť a odovzdať objednávateľovi dielo riadne a včas;
- c) je povinný viesť montážny denník a zapisovať v ňom všetky náležitosti podstatné pre riadne zhotovenie diela v súlade s platnými právnymi predpismi a touto zmluvou;
- d) je povinný bez meškania písomne informovať objednávateľa o vzniku akejkoľvek udalosti, ktorá bráni, alebo sťažuje realizáciu diela, a ktorá by mohla mať vplyv na termíny ukončenia a odovzdania diela a na dohodnutú cenu diela;
- e) sa zaväzuje predložiť bezodkladne po nadobudnutí účinnosti tejto zmluvy objednávateľovi:
  - písomný zoznam všetkých osôb, pre ktoré požaduje vstup s uvedením údajov osôb v rozsahu meno, priezvisko, a dátum narodenia alebo meno, priezvisko trvalý pobyt. Zhotoviteľ berie na vedomie, že vstupujúce osoby sú povinné strpieť previerku bezúhonnosti zo strany Policajného zboru SR a budú preverené Úradom pre ochranu ústavných činiteľov a diplomatických misií Ministerstva vnútra SR;
  - písomný zoznam motorových vozidiel s evidenčným číslom, pre ktoré je potrebné zabezpečiť vjazd k miestu plnenia zmluvy, pričom zhotoviteľ berie na vedomie, že objednávateľ umožní vjazd iba na nevyhnutne potrebný čas a iba za účelom plnenia tejto zmluvy;
- a) je povinný dodržiavať v priestoroch objednávateľa čistotu a poriadok; s odpadmi, ktoré vznikli z jeho činnosti pri plnení zmluvy, bude nakladať a zabezpečiť ich odvoz a likvidáciu v súlade so zákonom č. 223/2001 Z. z. o odpadoch v znení neskorších predpisov;

- b) je povinný umožniť a strpieť kontroly zo strany objednávateľa;
  - c) je povinný rešpektovať pokyny zamestnancov, resp. zodpovedných osôb objednávateľa;
  - d) je povinný strpieť prítomnosť poverenej osoby objednávateľa v mieste plnenia zmluvy;
  - e) sa zaväzuje zabezpečiť miesto plnenia tak, aby počas výkonu prác a tiež v období pracovného klúdu na ňom nedošlo ku škodám na zdraví a majetku;
  - f) zodpovedá za dodržiavanie všeobecne záväzných právnych predpisov vzťahujúcich sa na požiaru bezpečnosť, bezpečnosť a ochranu zdravia pri práci a ochranu životného prostredia u svojich zamestnancov v mieste plnenia a je povinný vykázať z tohto miesta všetky osoby, ktoré odmietajú tieto podmienky dodržiavať alebo ich porušujú. Zároveň zhotoviteľ zodpovedá za to, že všetci jeho zamestnanci a spolupracujúce osoby absolvovali všeobecne záväznými právnymi predpismi ustanovené školenia zamerané na problematiku dodržiavania predpisov bezpečnosti a ochrany zdravia pri práci a požiarnej ochrany;
  - g) je povinný zabezpečiť zamestnancom /pracovníkom/, spolupracujúcim osobám, príslušné osobné pracovné pomôcky a v prípade nehody, pracovného úrazu alebo inej podobnej udalosti postupovať v súlade so všeobecne záväznými právnymi predpismi, pričom zároveň okamžite upovedomí objednávateľa, a to najmä o pracovných úrazoch, požiaroch alebo škodách;
  - h) zabezpečí na svoje náklady dopravu všetkých materiálov a dielov, výrobkov, strojov a technologických zariadení a ich presun do miesta plnenia;
  - i) sa zaväzuje dodať objednávateľovi certifikáty o zhode s príslušnými technickými špecifikáciami od použitých materiálov, strojov, technologických zariadení a ostatného príslušenstva/materiálu pred ich zabudovaním v mieste plnenia. V prípade, že nebudú dodané, objednávateľ nedá súhlas na ich zabudovanie;
  - j) sa zaväzuje vykonať práce za maximálneho obmedzenia hlučnosti a prašnosti, vrátane presunov odpadu s maximálnym dôrazom na zachovanie čistoty;
  - k) sa zaväzuje dodržiavať režimové opatrenia určené Úradom pre ochranu ústavných činiteľov a diplomatických misí Ministerstva vnútra SR ako aj Odborom obrany, bezpečnosti a ochrany Kancelárie NR SR;
  - l) je povinný vypratať miesto plnenia bezodkladne po protokolárnom odovzdaní a prevzatí diela bez vád a nedorobkov, najneskôr do 24 hodín;
  - m) je povinný zvoliť si pri plnení tejto zmluvy najvhodnejšiu trasu transportu odpadu ako aj transportu nového materiálu, nakoľko plnenie predmetu tejto zmluvy bude prebiehať v obmedzenom priestore, t. j. v priestore s ťažkým (komplikovaným) prístupom cez priestory budovy NR SR, na ktoré sa vzťahujú pravidlá špeciálnych režimových opatrení a nárokov na čistotu a poriadok;
  - n) je povinný zachovávať mlčanlivosť počas plnenia predmetu tejto zmluvy ako aj po dodaní diela;
  - o) je povinný bez zbytočného odkladu upozorniť objednávateľa na nevhodnú povahu alebo vady vecí, podkladov alebo pokynov, podľa § 551 Obchodného zákonníka, daných mu objednávateľom, ktoré bránia dielo zhotoviť riadne a včas, inak zodpovedá za škody, ktoré pre nesplnenie tejto povinnosti vzniknú;
  - p) je povinný vykonať všetky potrebné revízie zariadení oprávnenými osobami v zmysle príslušných právnych predpisov a technických noriem;
  - q) je povinný zabezpečiť a odovzdať revízne správy a doklady všetkých zariadení, u ktorých to predpisujú všeobecne záväzné právne predpisy a sú potrebné/požadované ku kolaudácii stavby;
  - r) je povinný zabezpečiť zaškolenie obsluhujúceho personálu objednávateľa oprávnenými osobami - protokol o zaškolení bude súčasťou dokumentácie o prevzatí a odovzdaní diela.
1. Zhotoviteľ nie je oprávnený postúpiť akékoľvek práva a povinnosti vyplývajúce z tejto zmluvy na tretiu osobu bez predchádzajúceho písomného súhlasu objednávateľa.
  2. Ak kedykoľvek po uzavretí tejto zmluvy a zároveň pred jej zánikom nastanú u zhotoviteľa právne skutočnosti, majúce za následok zmenu v právnom postavení zhotoviteľa, a to najmä:
    - zmena v oprávnení konať v mene zhotoviteľa;
    - zmena právnej formy;
    - podanie návrhu na vyhlásenie konkurzu na majetok zhotoviteľa alebo návrhu na povolenie reštrukturalizácie;
    - vyhlásenie konkurzu alebo začaté reštrukturalizačné konanie alebo zamietnutie návrhu na vyhlásenie konkurzu na jeho majetok pre nedostatok majetku;
    - vstúpenie do likvidácie alebo platobná neschopnosť, strata spôsobilosti na predmet tejto zmluvy;
    - akákoľvek iná zmena majúca vplyv na plnenie na strane zhotoviteľa.

je zhotoviteľ povinný písomne oznámiť tieto skutočnosti objednávateľovi najneskôr do 3 dní odo dňa, kedy tieto skutočnosti nastali. Ak zhotoviteľ v tejto lehote predmetnú skutočnosť neoznámí, objednávateľovi vzniká popri možnosti odstúpenia od tejto zmluvy právo na náhradu všetkej a akejkoľvek škody, ktorá mu vznikne v dôsledku nespĺnenia si tejto oznamovacej povinnosti zhotoviteľom.

1. Zmluvné strany sa vzájomne zaväzujú povinnosťou bezodkladne informovať druhú zmluvnú stranu o všetkých skutočnostiach, ktoré sú alebo môžu byť dôležité pre riadne a včasné plnenie predmetu tejto zmluvy.
2. Zmluvné strany sa vzájomne zaväzujú povinnosťou poskytnutia vzájomnej súčinnosti počas plnenia predmetu zmluvy a to najmä v prípadoch, keď je poskytnutie súčinnosti jednej zo zmluvných strán nevyhnutným predpokladom pri ďalšej realizácii predmetu zmluvy, resp. riadneho a včasného dokončenia diela.
3. Zhotoviteľ je povinný preukázať uzatvorenie osobitnej poistnej zmluvy pre prípad poistenia zodpovednosti za škodu spôsobenú zhotoviteľom v súvislosti s dodávkou a montážou (inštaláciou) gastro technológie kuchyne, vrátane zodpovednosti za škodu spôsobenú vadným výrobkom a vädne vykonanou prácou vo výške poistnej sumy minimálne 1 000 000,00 EUR.
4. Pre odstránenie akýchkoľvek pochybností so zreteľom na poistenú činnosť objednávateľ zdôrazňuje, že poistenou činnosťou sa myslí aj stavebno-montážna činnosť v súvislosti s inštaláciou a zapojením gastro technológie kuchyne na prívody vody (vrátane odpadového potrubia), plynu a el. energie.
5. Zhotoviteľ je povinný, v súlade s oznámením o vyhlásení verejného obstarávania a v súlade s podmienkami dohodnutými v tejto zmluve, mať uzatvorenú poistnú zmluvu pre prípad zodpovednosti za škodu spôsobenú zhotoviteľom v súvislosti s montážou (inštaláciou) gastro technológie kuchyne v rozsahu poistenia zodpovednosti zhotoviteľa vrátane subdodávateľov zhotoviteľa za škody spôsobené na majetku objednávateľa a na majetku a zdraví tretích osôb, a poistenia zodpovednosti za škody spôsobené pri odstraňovaní väd diela počas záručnej doby.
6. Osobitnú poistnú zmluvu v zmysle tejto zmluvy je zhotoviteľ povinný udržať/udržiavať v platnosti počas celého obdobia zhotovovania diela, a počas odstraňovania väd diela počas záručnej doby.
7. Zhotoviteľ je povinný najneskôr do 15 dní odo dňa nadobudnutia účinnosti tejto zmluvy predložiť/doručiť objednávateľovi už uzatvorenú poistnú zmluvu v súlade s podmienkami dohodnutými v tejto zmluve. Zhotoviteľ je povinný predložiť objednávateľovi, ešte pred uzatvorením a predložením (doručením) požadovanej poistnej zmluvy, túto poistnú zmluvu na odsúhlasenie a to z dôvodu posúdenia a preukázania splnenia požadovaného rozsahu poistného krytia a požadovaných poistných podmienok.
8. Zhotoviteľ nie je oprávnený poveriť vykonaním diela ako celku tretiu osobu.
9. Zhotoviteľ je oprávnený poveriť vykonaním časti diela subdodávateľa s tým, že zhotoviteľ zodpovedá za konanie a časti diela zhotovené subdodávateľom tak, ako by konal sám alebo tú ktorú časť diela zhotovil sám.
10. Zhotoviteľ sa zaväzuje odo dňa účinnosti tejto zmluvy viesť zoznam subdodávateľov. Zoznam subdodávateľov tvorí Prílohu č. 2 k tejto zmluve.
11. Objávateľ si vyhradzuje právo odmietnuť subdodávateľa zhotoviteľa v prípade výhrad spočívajúcich najmä:
  - v technicko-obchodnej schopnosti subdodávateľa realizovať časť diela,
  - v existencii dôvodov na strane subdodávateľa, a to:
    - ak je zrejmé, že z dôvodov na strane subdodávateľa, spočívajúcich v znížení/strate schopnosti subdodávateľa odborne a komplexne zhotoviť časť diela zverenú mu zhotoviteľom v dohodnutom termíne, v požadovanej kvalite a s prihliadnutím na technické požiadavky, a tieto dôvody nie sú zlučiteľné s obtiažnosťou zhotovenia diela na základe tejto zmluvy,
    - ak bol podaný návrh na vyhlásenie konkurzu na majetok subdodávateľa alebo návrh na povolenie reštrukturalizácie,
    - ak bol na majetok subdodávateľa 'Vyhlásený konkurz alebo začaté reštrukturalizačné konanie, alebo bol zamietnutý návrh na vyhlásenie konkurzu pre nedostatok majetku subdodávateľa,
    - ak subdodávateľ vstúpi do likvidácie alebo sa stane inak platobne neschopným, resp. stratí spôsobilosť poskytovať činnosti v zmysle tejto zmluvy,
    - ak existuje dôvodná obava na strane objednávateľa, že plnenie záväzkov subdodávateľa v zmysle tejto zmluvy je vážne ohrozené,
  - v prípade, že subdodávateľ nespĺňa kvalitatívno-technické požiadavky objednávateľa na časť diela, ktorá by mala byť subdodávateľom realizovaná.



62/68

Objednávateľ sa zaväzuje, že tieto vyššie uvedené skutočnosti písomne oznámi zhotoviteľovi bezodkladne.

17. V prípade, ak objednávateľ odmietne subdodávateľa zhotoviteľa spôsobom podľa tejto zmluvy, nie je zhotoviteľ oprávnený pôvodnému subdodávateľovi zadať realizáciu časti diela.
18. V prípade odmietnutia subdodávateľa zhotoviteľa objednávateľom podľa bodu 13. tohto Článku zmluvy Objednávateľ písomne vyzve zhotoviteľa, aby bezodkladne určil nového subdodávateľa.
19. Zhotoviteľ **je povinný ku dňu podpisu tejto zmluvy predložiť** objednávateľovi **zoznam všetkých známych subdodávateľov**, ktorý je Prílohou č. 2 tejto zmluvy ako jej neoddeliteľná súčasť, v ktorom zhotoviteľ uvedie relevantné, úplné a pravdivé údaje o všetkých známych subdodávateľoch, údaje o osobe oprávnenej konať za subdodávateľa v rozsahu meno, priezvisko, adresu pobytu, dátum narodenia. Zhotoviteľ je súčasne povinný predložiť objednávateľovi spolu so zoznamom subdodávateľov, **súhlas/y so spracovaním osobných údajov každej osoby oprávnenej konať za subdodávateľa, a to za účelom realizácie tejto zmluvy**, v súlade so zákonom č. 122/2013 Z. z. o ochrane osobných údajov v znení neskorších zákonov. V prípade, ak nebude zhotoviteľ zabezpečovať časť predmetu plnenia tejto zmluvy prostredníctvom subdodávateľa, uvedie v zozname známych subdodávateľov, ktorý je Prílohou č. 2 tejto zmluvy, že nebude zabezpečovať časť predmetu plnenia tejto zmluvy prostredníctvom subdodávateľa/ov.
20. Zhotoviteľ je povinný písomne oznámiť objednávateľovi akúkoľvek zmenu údajov o subdodávateľovi a/alebo zmenu v osobe subdodávateľa uvedeného v Prílohe č. 2 tejto zmluvy. Zhotoviteľ je povinný písomne oznámiť objednávateľovi akúkoľvek zmenu údajov o subdodávateľovi do troch pracovných dní odo dňa, kedy sa zhotoviteľ dozvedel o tejto zmene. K zmene v osobe subdodávateľa môže dôjsť len po odsúhlasení nového navrhovaného subdodávateľa objednávateľom na základe aktualizovania Prílohy č. 2 tejto zmluvy a to Dodatkom k tejto zmluve, v súlade s Článkom XIII. bod 6. tejto zmluvy. Zhotoviteľ je povinný najneskôr 5 pracovných dní pred dňom, ktorý predchádza dňu, v ktorom by mala nastať zmena v osobe subdodávateľa, písomne oznámiť objednávateľovi zámer zmeny v osobe subdodávateľa s uvedením identifikačných údajov pôvodného aj nového subdodávateľa, a to v rozsahu údajov podľa Prílohy č. 2 tejto zmluvy a zároveň predložiť súhlas objednávateľa s novým subdodávateľom.
21. Zhotoviteľ je povinný oznámiť objednávateľovi termín konania revízných skúšok minimálne tri pracovné dni vopred.
22. Ak sa zistí, že zhotoviteľ nedodržiava technologické postupy, technické normy, právne predpisy, alebo hrubým spôsobom porušuje predpisy BOZP, hygienické, PPO alebo OŽP na mieste plnenia, má objednávateľ právo vydať príkaz na okamžité zastavenie príslušných prác a/alebo dodávok, a to až do momentu, kým zhotoviteľ nevykoná opatrenia smerujúce k odstráneniu stavu, ktorý boi dôvodom pre zastavenie prác a/alebo dodávok. Prípadné omeškanie zhotovovania diela oproti stanoveným termínom, vyplývajúce zo zastavenia prác nariadeného objednávateľom podľa tohto bodu tejto zmluvy sa považuje za omeškanie zhotoviteľa s plnením povinností vyplývajúcich z tejto zmluvy.
23. Zhotoviteľ je povinný riadne zabezpečiť, aby boli dokončené časti diela, ako aj veci zaobstarané za účelom zhotovenia diela, chránené proti poškodeniu, zničeniu a krádeži a to až do okamihu prevzatia diela ako celku objednávateľom. V prípade vzniku škody na majetku objednávateľa bude podľa voľby objednávateľa vzniknutá škoda bezodkladne odstránená zhotoviteľom, prípadne objednávateľom alebo treťou stranou na náklady zhotoviteľa a zaobstaraním nových vecí rovnakého druhu a kvality a vykonaním všetkých prác potrebných k odstráneniu škody. Tým nie je dotknuté právo objednávateľa na náhradu vzniknutej škody.
24. Zhotoviteľ bude pri zhotovovaní diela používať len také dočasné NN rozvody pre elektrické náradie a spotrebiče, ktoré sú vybavené prúdovým chráničom v súlade s platnou legislatívou a predloží platné revízne správy všetkých používaných prenosných elektrických zariadení, náradia a spotrebičov.
25. Odborné skúšky a revízie vyhradených technických zariadení budú vykonávané revíznymi technikmi zhotoviteľa v súlade s príslušným technologickým postupom a platnou legislatívou. Náklady na výkony revízných technikov znáša zhotoviteľ. Zhotoviteľ je povinný k vykonaniu odborných skúšok a revízií predložiť dokumentáciu v zmysle platných predpisov a požiadaviek revízneho technika. Súčasťou predkladanej dokumentácie bude vždy realizačný projekt so

27. Zhotoviteľ' je pri likvidácii odpadov zo zhotovovania diela povinný dodržiavať a u subdodávateľov kontrolovať dodržiavanie platných predpisov upravujúcich nakladanie s odpadmi a OŽP. Zhotoviteľ' je povinný predložiť všetky doklady, ktoré jednoznačne preukážu ako a kde boli odpady uložené pre ďalšie spracovanie/likvidáciu podľa zákona č. 79/2015 Z. z. o odpadoch a o zmene a doplnení niektorých zákonov v znení neskorších predpisov.
28. Zhotoviteľ' je povinný poskytnúť náležitú súčinnosť objednávateľovi a tretím stranám a to na základe písomnej výzvy objednávateľa.
29. Dodávateľ sa zaväzuje pred zahájením výroby nerezových výrobkov na stavbe preveriť skutočné rozmery stavby a na základe týchto meraní určiť potrebné rozmery pre výrobu nerezových prvkov, resp. regálových zostáv.

#### **Článok VIII. ODOVZDANIE A PREVZATIE DIELA**

1. Dokončením diela pre účely tejto zmluvy sa rozumie spôsobilosť diela pre úspešné ukončenie preberacieho konania vrátane odovzdania certifikátov použitých materiálov, t. j. dokladov potvrdzujúcich kvalitu a technické parametre diela podľa všeobecne záväzných právnych predpisov.
2. Protokol o odovzdaní a prevzatí dieia spíšu zmluvné strany ihneď po ukončení úspešného odovzdávacieho a preberacieho konania, ktoré zvoia objednávateľ bezodkladne na základe oznámenia zhotoviteľa o ukončení prác. Zhotoviteľ je povinný túto skutočnosť objednávateľovi oznámiť bezodkladne po ich ukončení.
3. Zmluvné strany sa dohodli, že Protokol o odovzdaní a prevzatí diela bude obsahovať okrem základných údajov aj:
  - a) zhodnotenie kvality odovzdávaného a preberaného diela;
  - b) konštatovanie objednávateľa, že dielo preberá k určitému dňu, resp. nepreberá s uvedením dôvodov;
  - c) zoznam zhotoviteľom odovzdaných dokladov vrátane predloženia príslušných záručných listov, certifikátov, výkresovej dokumentácie, správ o vykonaní odborných prehliadok a skúšok a ďalších dokumentov dohodnutých v tejto zmluve;
  - d) podpisy oprávnených zástupcov zmluvných strán;
  - e) konštatovanie, že dňom odovzdania a prevzatia dieia bez vád a nedorobkov začína plynúť záručná doba diela a uvedenie príslušnej dĺžky jej trvania;
  - f) prípadné objednávateľom dodatočne požadované práce, resp. súpis zrejmych vád a nedorobkov, ktoré nebránia riadnemu užívaniu diela, s termínom ich odstránenia.
1. Zhotoviteľ' znáša nebezpečenstvo škody na zhotovovanom diele až do momentu protokolárneho odovzdania a prevzatia diela objednávateľom.

#### **Článok IX. ZMLUVNÉ POKUTY, INÉ SANKCIE**

1. Ak je zhotoviteľ' v omeškaní so zhotovovaním diela podľa Článku III. bod 2. tejto zmluvy, má objednávateľ právo na zaplatenie zmluvnej pokuty vo výške 0,3 % z celkovej ceny diela za každý, aj začatý, deň omeškania, a to až do protokolárneho odovzdania a prevzatia diela objednávateľom.
2. Ak je objednávateľ' v omeškaní s úhradou faktúry, zhotoviteľ' má právo na zaplatenie úroku z omeškania podľa § 1 ods. 1 nariadenia vlády Slovenskej republiky č. 21/2013 Z. z., ktorým sa vykonávajú niektoré ustanovenia Obchodného zákonníka.
3. V prípade neodstránenia zrejmych vád a nedorobkov vyplývajúcich z Protokolu o odovzdaní a prevzatí diela v termíne, ktorý je v ňom dohodnutý a zapísaný, má objednávateľ právo na zaplatenie zmluvnej pokuty vo výške 250,- € (slovom: dvestopäťdesiat eur) za každý, aj začatý, deň omeškania, a to až do dňa ich úplného odstránenia.
4. Za neodstránenie vád diela reklamovaných objednávateľom počas záručnej doby v lehotách ich odstránenia určených zmluvou alebo dohodou zmluvných strán si dohodli zmluvné strany zmluvnú pokutu vo výške 50,- € (slovom: dvestopäťdesiat eur) za každý, aj začatý deň omeškania, a to až do dňa ich úplného odstránenia.
5. Zmluvnú pokutu za nedodržanie termínu vypratania miesta plnenia podľa Článku VII. bodu 3. písm. q) tejto zmluvy dohodli zmluvné strany vo výške 150,- € (slovom: stopäťdesiat eur) za každý, 3j začatý, deň omeškania, ato až do dňa vypratania.
6. Pod úplným odstránením vád a nedorobkov podľa vyššie uvedených bodov 4. a 5. tohto Článku zmluvy sa rozumie dátum písomného potvrdenia objednávateľa, že vady a nedorobky boli odstránené.

7. Zmluvné pokuty dohodnuté touto zmluvou sa nedotýkajú nároku na náhradu škody, ktorá vznikne zmluvnej strane v dôsledku porušenia zmluvných povinností druhou zmluvnou stranou (tzv. nezapočítateľná zmluvná pokuta).
8. Zmluvné pokuty a úroky z omeškania stanovené touto zmluvou sú splatné v 14. deň po doručení výzvy na úhradu oprávnenej zmluvnej strany na zaplatenie zmluvnej pokuty alebo úroku z omeškania.
9. Bez ohľadu na vyššie uvedené sú však pohľadávky vždy splatné spolu s príslušenstvom pohľadávky.
10. Nároky objednávateľa zväčša sa nedotýkajú nárokov na náhradu škody alebo na zmluvnú pokutu alebo akýchkoľvek iných nárokov objednávateľa, ktoré nie sú výslovne uvedené v tejto zmluve.

## **Článok X. ZÁNIK ZMLUVY, ODSŤUPENIE OD ZMLUVY**

1. Tento zmluvný vzťah možno pred uplynutím času, t. j. pred vykonaním diela ako celku, ukončiť nasledovne:
  - a) písomnou dohodou zmluvných strán;
  - b) odstúpením od tejto zmluvy jednou zo zmluvných strán v prípade podstatného porušenia zmluvy druhou zmluvnou stranou.
1. Zmluvné strany sa dohodli, že za podstatné porušenie zmluvných povinností sa bude považovať akékoľvek porušenie povinností vyplývajúcich pre zmluvné strany z tejto zmluvy.
2. Zmluvné strany sa dohodli, že za podstatné porušenie tejto zmluvy na strane zhotoviteľa, ktoré oprávňuje objednávateľa okamžite odstúpiť od tejto zmluvy, sa považuje tiež:
  - a) ak sa preukáže, že zhotoviteľ v cenovej ponuke predloženej v súťaži na zákazku tvoriacu predmet tejto zmluvy predložil nepravdivé doklady alebo uviedol nepravdivé, neúplné alebo skresľujúce údaje,
  - b) ak je zřejmé, že z dôvodov na strane zhotoviteľa, spočívajúcich v znížení/strate schopnosti zhotoviteľa odborne a komplexne zhotoviť dielo v dohodnutom termíne, v požadovanej kvalite a s prihliadnutím na technické požiadavky, dielo nebude zrealizované riadne a včas, a tieto dôvody nie sú zlučiteľné s obtiažnosťou zákazky na základe tejto zmluvy,
  - c) ak bol podaný návrh na vyhlásenie konkurzu na majetok zhotoviteľa alebo návrh na povolenie reštrukturalizácie,
  - d) ak bol na majetok zhotoviteľa vyhlásený konkurz alebo začaté reštrukturalizačné konanie, alebo bol zamietnutý návrh na vyhlásenie konkurzu pre nedostatok majetku zhotoviteľa,
  - e) ak zhotoviteľ vstúpi do likvidácie alebo sa stane inak platobne neschopným, resp. stratí spôsobilosť poskytovať činnosti v zmysle tejto zmluvy,
  - f) ak existuje dôvodná obava na strane objednávateľa, že plnenie záväzkov zhotoviteľa v zmysle tejto zmluvy je vážne ohrozené,
  - g) ak postup alebo priebežné výsledky realizácie diela vedie preukázateľne a nepochybne k vadnému plneniu predmetu tejto zmluvy,
  - h) v prípadoch uvedených v § 19 ods. 1 písm. a) a b) a podľa § 19 ods. 3 zákona o VO.
1. Odstúpeniu od tejto zmluvy musí predchádzať písomné upozornenie adresované porušujúcej zmluvnej strane o porušení zmluvnej povinnosti a o možnosti odstúpenia, ak v primeranej lehote stanovenej oznamujúcou zmluvnou stranou nedôjde k náprave. Ak sa zmluvné strany nedohodnú písomne inak, primeranou lehotou je 5 kalendárnych dní. Odstúpenie od zmluvy je platné a účinné dňom preukázateľného doručenia písomného oznámenia o odstúpení od tejto zmluvy druhej zmluvnej strane.
2. V prípade odstúpenia od zmluvy zo strany objednávateľa, nemá zhotoviteľ nárok na náhradu nákladov vynaložených v súvislosti s plnením tejto zmluvy vrátane ušlého zisku zrealizovaných do okamihu odstúpenia od zmluvy okrem nákladov, ktoré zhotoviteľ pri plnení tejto zmluvy účelne vynaložil do okamihu odstúpenia od zmluvy a tieto náklady (práce a/alebo dodávky výrobkov a/alebo príslušenstva/materiálu, na ktoré sa náklady zhotoviteľa viažu do okamihu odstúpenia od zmluvy) boli protokolárne prebraté objednávateľom. Zhotoviteľ musí svoj nárok na úhradu týchto nákladov, vrátane ich výšky, preukázať do jedného mesiaca odo dňa zániku tejto zmluvy, v opačnom prípade tento nárok zaniká.
3. V prípade zániku zmluvy dohodou sú zmluvné strany povinné do 30 dní odo dňa zániku zmluvy vysporiadať všetky svoje zmluvné záväzky.

4. Odstúpenie od zmluvy sa nedotýka nárokov na náhradu škody vzniknutej porušením tejto zmluvy, nárokov na zaplatenie zmluvných pokút a úrokov z omeškania a zodpovednosti za vady tej časti diela, ktorá bola do odstúpenia od zmluvy zrealizovaná, a nedotýka sa ani zmluvných ustanovení týkajúcich sa riešenia sporov medzi zmluvnými stranami a iných ustanovení, ktoré podľa prejavenej vôle zmluvných strán alebo vzhľadom na svoju povahu majú trvať aj po ukončení tejto zmluvy.

## **Článok XI. VYŠŠIA MOC**

1. Zhotoviteľ a objednávateľ nie sú povinní plniť povinnosti podľa tejto zmluvy počas doby trvania okolností, ktoré sú nezávislé od vôle zmluvných strán a ktoré vylučujú ich zodpovednosť v zmysle príslušných právnych predpisov. V prípade, že takéto okolnosti nastanú, zhotoviteľ je oprávnený predĺžiť termín dokončenia diela a objednávateľ je oprávnený predĺžiť termín splatnosti ceny dieľa, resp. jeho časti o dobu trvania takýchto okolností. Zmluvná strana, ktorá bola takýmito okolnosťami postihnutá však o tejto skutočnosti je povinná bezodkladne písomne informovať druhú zmluvnú stranu, inak stráca nárok na uplatnenie svojich práv podľa tohto odseku Zmluvy.
2. Za okolnosti vylučujúce zodpovednosť sa považuje prekážka, ktorá nastala nezávisle od vôle povinnej zmluvnej strany a bráni jej v splnení jej povinnosti, ak nemožno rozumne predpokladať, že by povinná zmluvná strana túto prekážku alebo jej následky odvrátila alebo prekonala a ďalej, že by v čase vzniku záväzku túto prekážku predvídala. Za okolnosti vylučujúce zodpovednosť zmluvných strán sa považujú najmä, avšak nie výlučne, prírodné katastrofy, vojny, štrajky, rozhodnutia správnych orgánov.
3. Zodpovednosť nevylučuje prekážka, ktorá vznikla až v čase, keď povinná zmluvná strana bola v omeškaní s plnením svojej povinnosti, alebo vznikla z jej hospodárskych pomerov alebo o ktorej bolo v čase uzatvárania zmluvy s vysokou mierou pravdepodobnosti predpokladateľné, že nastane.
4. Zmluvná strana nenesie zodpovednosť za nesplnenie svojich povinností, vyplývajúcich zo zmluvy, ak preukáže kumulatívne, že:
  - a) nesplnenie nastalo následkom mimoriadnych nepredvídateľných a neodvrátiteľných udalostí,
  - b) prekážky ani ich následky nebolo možné v čase uzatvárania zmluvy predvídať a
  - c) prekážkam ani ich následkom sa nedalo zabrániť, vyhnúť ani ich prekonať.
1. Zmluvná strana, ktorá porušuje svoju povinnosť alebo ktorá s prihliadnutím na všetky okolnosti má alebo mala vedieť, že poruší svoju povinnosť zo zmluvy, je povinná písomne oznámiť druhej zmluvnej strane povahu prekážky, ktorá jej bráni alebo bude brániť v plnení povinnosti, a o jej dôsledkoch. Správa sa musí podať bez zbytočného odkladu po tom, čo sa povinná zmluvná strana o prekážke dozvedela alebo pri náležitej starostlivosti mohla dozvedieť. Nesplnenie oznamovacej povinnosti zaväzuje povinnú zmluvnú stranu nahradiť škodu, ktorej sa mohlo včasným oznámením predísť.
2. Účinky okolností vylučujúcich zodpovednosť sú obmedzené iba na dobu, pokiaľ trvá prekážka, s ktorou sú tieto účinky spojené.
3. O dobu trvania relevantných okolností vylučujúcich zodpovednosť sa predlžuje čas plnenia tejto zmluvy.
4. Ak okolnosti vylučujúce zodpovednosť trvajú dlhšie ako jeden mesiac na strane zhotoviteľa alebo šesť mesiacov na strane objednávateľa, je druhá zmluvná strana oprávnená od zmluvy odstúpiť.

## **Článok XII. DORUČOVANIE**

1. Všetky dokumenty, oznámenia, žiadosti, správy, výzvy, požiadavky a ostatné písomnosti určené druhej zmluvnej strane (ďalej len „písomnosti“) rňusidbyť doručené, ak zmluva neustanovuje inak:
  - a) v písomnej forme prostredníctvom pošty doporučené s doručenkou; za deň doručenia sa považuje dátum prevzatia zásielky, alebo
  - b) osobne do sídla\*druhej Zmluvnej strany, alebo
  - c) formou e-mailu, pri bežnej komunikácii zaslaním spätného potvrdzujúceho e-mailu príjemcom, pričom za spätný potvrdzujúci e-mail príjemcu sa nepovažuje správa automaticky vvaenerovaná svstémom.

1. V prípade zmeny ktoréhokoľvek z údajov v záhlaví zmluvy alebo v kontaktných osobách v záverečných ustanoveniach zmluvy je príslušná zmluvná strana, ktorej sa zmena týka, povinná túto skutočnosť bezodkladne písomne oznámiť zmluvnej protistrane. Ak zmluvné strany nespĺnia svoju oznamovaciu povinnosť, má sa za to, že platia posledné známe identifikačné údaje alebo údaje vyplývajúce z príslušného registra.

### **Článok XIII. SPOLOČNÉ A ZÁVEREČNÉ USTANOVENIA**

1. Objednávateľ je povinnou osobou a táto zmluva je povinne zverejňovanou zmluvou podľa zákona č. 211/2000 Z. z. - o slobodnom prístupe k informáciám a o zmene a doplnení niektorých zákonov, na základe čoho sa na účinnosť zmluvy podľa Občianskeho zákonníka v platnom znení vyžaduje zverejnenie zmluvy v Centrálnom registri zmlúv vedenom Úradom vlády SR.
2. Zhotovíte ľ súhlasí so zverejnením tejto zmluvy v Centrálnom registri zmlúv vedenom Úradom vlády SR, v súlade so zákonom č. 546/2010 Z. z., ktorým sa mení a dopĺňa zákon č. 40/1964 Zb. Občiansky zákonník v znení neskorších predpisov.
3. Zmluva nadobúda platnosť dňom jej podpisu oboma zmluvnými stranami a účinnosť dňom nasledujúcim po dni jej zverejnenia v Centrálnom registri zmlúv vedenom Úradom vlády Slovenskej republiky.
4. Vzťahy zmluvných strán touto zmluvou neupravené sa riadia príslušnými ustanoveniami Obchodného zákonníka a ostatnými všeobecne záväznými právnymi predpismi.
5. Každé ustanovenie tejto zmluvy sa interpretuje tak, aby bolo vykonateľné, platné a účinné podľa všeobecne záväzných právnych predpisov. Pokiaľ by však bolo podľa všeobecne záväzných právnych predpisov nevykonateľné, neplatné alebo neúčinné, nebudú tým dotknuté ostatné ustanovenia zmluvy. V prípade takejto nevykonateľnosti, neplatnosti alebo neúčinnosti budú zmluvné strany v dobrej viere rokovať, aby sa dohodli na zmenách alebo doplnkoch zmluvy, ktoré sú potrebné na realizáciu zámerov zmluvy a nahradia jej nevykonateľné, neplatné alebo neúčinné ustanovenia ustanoveniami vykonateľnými, platnými a účinnými, ktoré budú svojím zmyslom a účelom čo najbližšie zmyslu a účelu tejto zmluvy.
6. Zmluvu je možné meniť a dopĺňať len na základe zákona a podmienok dohodnutých v tejto zmluve, a to po vzájomnej dohode zmluvných strán formou písomných a očíslovaných dodatkov, ktoré budú tvoriť neoddeliteľnú súčasť tejto zmluvy.
7. Neoddeliteľnými prílohami tejto zmluvy sú:
  - Príloha č. 1 - Ocenený výkaz výmer,
  - Príloha č. 2 - Zoznam subdodávateľov.
1. Zmluvné strany si na vecné plnenie a realizáciu tejto zmluvy určili oso- bv: objednávateľ:

zhotovíte ľ: Róbert Gerec

2. Zmluvné strany sa dohodli, že všetky spory vyplývajúce z tejto zmluvy alebo v súvislosti s ňou budú prednostne riešené vzájomnou dohodou zmluvných strán na úrovni štatutárnych orgánov. V prípade, že spor medzi zmluvnými stranami nebude možné urovnať dohodou, budú spory s konečnou platnosťou rozhodnuté príslušným súdom v Slovenskej republike. Zmluvné strany sa dohodli, že spory, ktoré z tejto Zmluvy v budúcnosti vzniknú, je oprávnený rozhodovať súd miestne príslušný podľa sídla objednávateľa.
3. Zhotoviteľ podpisom tejto zmluvy berie na vedomie, že objednávateľ ako správca majetku štátu je povinný v súlade s § 5 ods. 3 zákona č. 374/2014 o pohľadávkach štátu v znení neskorších predpisov zverejniť neuhradenú pohľadávku štátu do 30 dní od dátumu jej splatnosti v Centrálnom registri splatných pohľadávok štátu vedenom Ministerstvom financií SR.
4. Zmluva je vyhotovená v siedmich vyhotoveniach, z ktorých po podpísaní obdrží zhotoviteľ dve a objednávateľ päť vyhotovení.
5. Zmluvné strany vyhlasujú, že si zmluvu prečítali, jej obsahu a právnym účinkom z nej vyplývajúcich porozumeli, obsah zmluvy je prejavom ich slobodnej a vážnej vôle, zmluva nebola podpísaná v tiesni ani za nápadne nevýhodných podmienok a na znak súhlasu s jej obsahom ju vlastnoručne podpísali.

V Bratislave dňa

V Bratislave dňa

za objednávateľa  
**Ing. Daniel Guspan**  
vedúci Kancelárie Národnej  
rady

za  
zhotoviteľa  
Róbert Gerec

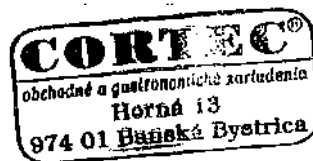

*M*

Referencia súboru: INB17111300000986

Účet platiteľa:	SK190200000002769962451 -EUR-CORTEC S.R.O.	Mena:	EUR
Spoločnosť:	CORTEC S.R.O.	Typ importu:	M
Suma celkom:	10.000,00	Dátum vytvorenia:	13.11.2017 11:08:53
Počet.transakcií:	1	Spôsob platby:	TRF - Platobný príkaz
Dátum splatnosti:	13.11.2017		
Typ transakcie:	Platobný príkaz		
Stav súboru:	Prijaté bankou		

Suma:	10.000,00	Mena:	EUR
Dátum splatnosti:	13.11.2017	Urgent:	S
Dátum vytvorenia:	13.11.2017	Typ poplatku:	SLEV
Doplňujúce informácie:	zábezpeka VO Cortec s.r.o.	Variabilný symbol:	45584168
E2E referencia:	-	Konštantný symbol:	0558
Špecifický symbol:	18632017	Účel transakcie:	-
Kategória transakcie:	-	ID konečného platiteľa:	
Meno konečného platiteľa:	M		
Adresa:	"	Krajina:	-
Adresa:	-		
Meno príjemcu:	NRSR	BIC príjemcu:	SPSRKBA
IBAN príjemcu:	SK378180000007000004900	Krajina:	-
Adresa:	-	ID konečného príjemcu:	-
Adresa:	-		
Meno konečného príjemcu:	-	Krajina:	-
Adresa:	-		
Adresa:	-	Stav transakcie:	Prijaté
Referencia súboru:	INB17111300000986		